



# INDUSTRIA TURCA DEL ASCENSOR

## Revista Digital

**LIFTVISION**  
magazine

**REVISTA DEL  
ASCENSOR**  
[www.revdelascensor.com](http://www.revdelascensor.com)

Ascensores y Componentes Turcos para América Latina

AÑO: 2022    NÚMERO: 3    3er TRIMESTRE 2022    [www.lvlatinoamerica.com](http://www.lvlatinoamerica.com)



  
**GEE** GLOBAL  
ELEVATOR  
EXHIBITION  

---

**MILANO**

**15-17 NOV 2023**  
**FIERAMILANO**



**DESIGN THE FUTURE OF ELEVATORS**

CO-LOCATED WITH

**SICUREZZA**  
INTERNATIONAL SECURITY & FIRE EXHIBITION

**SMART  
BUILDING  
EXPO**

 **MADE  
EXPO  
2023**



[www.geemilano.com](http://www.geemilano.com)



**FIERA MILANO**



# REVISTA DEL ASCENSOR



**La Revista del Transporte Vertical  
Latinoamericano desde hace 25 años**

RevistadelAscensor



revistadelascensor

[www.revdelascensor.com](http://www.revdelascensor.com)





Published by  
**VIZYON YAYINCILIK**

Tel: +90 312 472 14 58

[www.lvlatinoamerica.com](http://www.lvlatinoamerica.com)  
[www.asansorvizyon.com](http://www.asansorvizyon.com)  
[www.liftvisionmagazine.com](http://www.liftvisionmagazine.com)

[liftvision@gmail.com](mailto:liftvision@gmail.com)  
[haber@asansorvizyon.com](mailto:haber@asansorvizyon.com)

## REVISTA DEL **ASCENSOR**

### CONTACTO

**Telefono:**  
(54-11) 4827 1202  
y líneas rotativas

[www.revdelascensor.com](http://www.revdelascensor.com)

**E-mail:**  
[correo@revdelascensor.com](mailto:correo@revdelascensor.com)

10	AHMET ASANSÖR
41	ARGESET ELEKTRONİK
27	ARTI KASNAK
54-55	BALABAN KASNAK
24-25	BUTKON ASANSÖR
30-31	ÇELİKRAY
49	DEVAS HOME LIFT
44-47	EMAY MÜHENDİSLİK
71	ERAŞIS ASANSÖR
15-96	ERDEN LIFT
88-89	EXVATOR.COM
08-09	GENEMEK
57	HEDEFSAN
36-37	HÜRAS ASANSÖR
29	KEPİ ASANSÖR
21	KIRIKER METAL
73	MESAN ASANSÖR
76-77	MESI ELEVATOR
53	METROPLAST
17	MP YENER ÖVÜNÇ ASANSÖR
18-19	ONAYLIFT
39	ÖZBEŞLER MAKİNA
35	PROLIFT ASANSÖR
06-07	QUL ELEVATOR
51	SRL ASANSÖR
43	STOF ELEVATOR
67	STORK ELEVATOR
11	TEORİ MÜHENDİSLİK
33	TRİAD ASANSÖR
65	TURKRAY
60-31	VİNİ ASANSÖR
94-95	VİPSAN ASANSÖR
58-59	VİTAL ASANSÖR
23	YIRSAN METAL

# INDICE DE PUBLICIDAD



# CONTENIDO

## 12 COMERCIO EXTERIOR

**EL SECTOR TURCO DE LOS ASCENSORES ARROJÓ UN SUPERÁVIT DE COMERCIO EXTERIOR DE 106 MILLONES 518 MIL 490 DÓLARES**

## 20 COMERCIO EXTERIOR

**“DISEÑAR PRODUCTOS INNOVADORES Y CUALIFICADOS ESTÁ ENTRE LAS PRIORIDADES DE GENEMEK”**

## 26 COMERCIO EXTERIOR

**“EXPORTAMOS EL 70% DE NUESTRA PRODUCCIÓN A MÁS DE 60 PAÍSES”**

## 32 COMERCIO EXTERIOR

**“EN LOS SEIS PRIMEROS MESES DEL AÑO, NUESTRAS EXPORTACIONES AUMENTARON UN 35% RESPECTO AL PERIODO ANTERIOR”**

## 38 COMERCIO EXTERIOR

**CEYAS ASANSÖR,  
“SIEMPRE MÁS ALTO”**

## 40 COMERCIO EXTERIOR

**“COMO EFELIFT ASANSÖR, INICIAMOS LA PRODUCCIÓN DE NUESTROS PROPIOS MOTORES DE APERTURA DE PUERTAS”**

## 48 COMERCIO EXTERIOR

**“LA DEMANDA DE NUESTROS PRODUCTOS DESDE EUROPA HA AUMENTADO”**

## 56 COMERCIO EXTERIOR

**“2022 FUE UN AÑO EN EL QUE ACELERAMOS NUESTRAS ACTIVIDADES DE EXPORTACIÓN”**

## 62 INTERLIFT 2022

**A FINALES DE ABRIL SE REUNIERON EN AUGSBURGO NUMEROSOS ACTORES DEL SECTOR DE LOS ASCENSORES. INTERLIFT 2022, QUE SE CELEBRARÁ EN AUGSBURGO (ALEMANIA) DEL 26 AL 29 DE ABRIL DE 2022, ABRIÓ SUS PUERTAS DESPUÉS DE DOS AÑOS Y MEDIO.**

## 78 LIFT EXPO ARGELIA

**LA 2ª EDICIÓN DE LA FERIA INTERNACIONAL DEL ASCENSOR LIFT-EXPO ARGELIA, CELEBRADA EN EL RECINTO FERIAL DE ARGELIA SAFEX, EN LA CAPITAL DE ARGELIA, ENTRE EL 27 Y EL 29 DE MAYO DE 2022, VOLVIÓ A CONTAR CON LA INTENSA PARTICIPACIÓN DE LOS FABRICANTES TURCOS DE ASCENSORES. ADEMÁS DE LOS FABRICANTES DE ASCENSORES TURCOS, TAMBIÉN PARTICIPARON EN LA FERIA FABRICANTES DE ASCENSORES DE ARGELIA, FRANCIA, ESPAÑA, ITALIA, CHINA Y EGIPTO.**

## 90 ASCEN.TEC 2022

**LA FERIA DE TECNOLOGÍA DE ASCENSORES ASCEN.TEC, QUE SE CELEBRÓ EN ATENAS (GRECIA) DEL 3 AL 5 DE JUNIO DE 2022, SATISFIZO A SUS EXPOSITORES. EL ORGANIZADOR DE LA FERIA ANUNCIÓ EL ÉXITO DE LA MISMA, CON VISITANTES Y EXPOSITORES MUY SATISFECHOS QUE RENOVARON SU PARTICIPACIÓN PARA 2024.**



LET YOUR IMAGINATION COME TRUE

## CABINS

A Wide Collection of Elevator Cabins with variety of Ceiling, Flooring & Coating Options

## DOOR

All Elevator Doors Types from Automatic doors of all options to Semi-Automatic & Manuel

## CONTROL SYSTEMS

Cutting Edge Elevator Control Systems with a large set of options that suits all needs of

## SPARE PARTS

All Elevator Spare Parts, from machines and operator panels to all installation accessories





Let Your Imagination Come True ..



# REACH YOUR PEAK

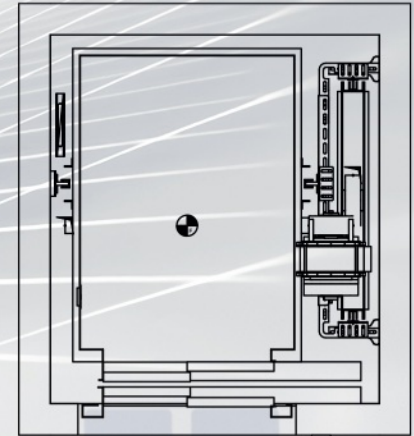

+90 (332) 503 33 30

s.yalman@qulelevator.com.tr

info@qulelevator.com.tr

Fevzi Çakmak Mah. Aslım Cad.  
No: 71/C Karatay/ Konya/

www.qulelevator.com.tr



**QUL** Elevator

Elev



MEGA  
7



RETINA



**GENEMEK**



Emek Mah. Ordu Cad. No:6/1, 34785, Sancaktepe, İstanbul, TÜRKİYE  
+90 216 365 9242 | www.genemek.com | info@genemek.com





UFO



AVOX



GENEMEK

Emek Mah. Ordu Cad. No:6/1, 34785, Sancaktepe, İstanbul, TÜRKİYE  
+90 216 365 9242 | www.genemek.com | info@genemek.com





# TODOS LOS PRODUCTOS EN UNA CANASTA!



desde   
1998



**Sistemas Completos de Ascensores**



3. Organize San. Bölgesi T. Ziyaeddin  
Akbulut Cad. No:16 Konya / TÜRKİYE

TEL: + 90 332 237 99 05  
FAX: + 90 332 237 49 18

bilgi@ahmetasansor.com.tr  
www.ahmetasansor.com.tr

**AH & MET®**



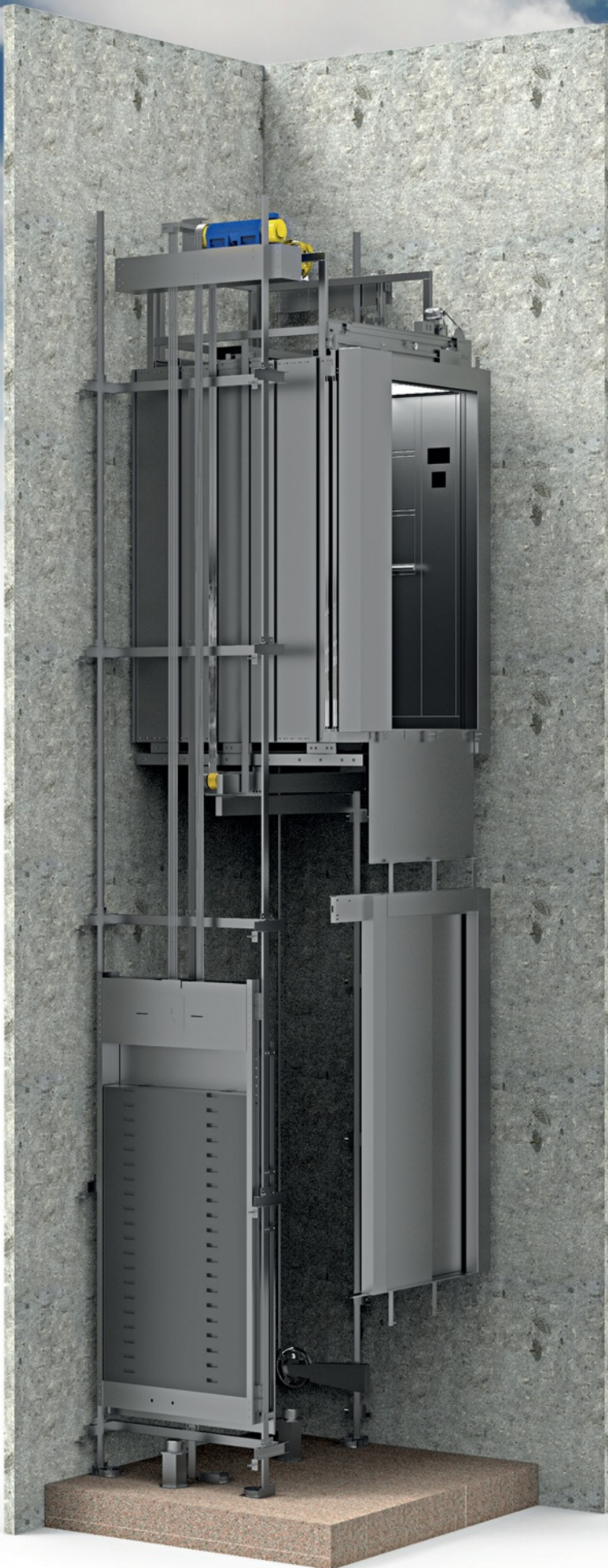

**TEORI** MÜHENDİSLİK  
ASANSÖR SAN. VE TİC. LTD. ŞTİ.



COMPLETE ELEVATOR SOLUTIONS



**TEORI** MÜHENDİSLİK  
ASANSÖR SAN. VE TİC. LTD. ŞTİ.



Eyüp Sultan mahallesi İbni Sina Caddesi No: 33 Sancaktepe / İstanbul  
Tel : (0216) 661 53 63-64 Web : [www.teorimuhendislik.com](http://www.teorimuhendislik.com)  
Fax : (0216) 661 53 65 Mail : [info@teorimuhendislik.com](mailto:info@teorimuhendislik.com)



# El sector turco de los ascensores arrojó un superávit de comercio exterior de 106 millones 518 mil 490 dólares

Las cifras que recopilamos a partir de los datos de comercio exterior del Instituto Turco de Estadística (TurkStat) muestran que la industria turca de ascensores siguió aumentando su impulso de éxito en las exportaciones. El sector turco de los ascensores aumentó sus exportaciones un 20,8% en el periodo enero-junio de 2022 en comparación con el mismo periodo del año anterior y alcanzó los 164 millones 378 mil 608 dólares. En el mismo periodo, las importaciones disminuyeron un 37% en comparación con los seis primeros meses del año anterior y se convirtieron en 57 millones 860 mil 418 dólares. En los primeros 6 meses de 2022, el sector de los ascensores creó un valor de 106 millones 518 mil 490 dólares con un aumento del 58,5% en el superávit del comercio exterior en comparación con el periodo anterior.

Las cifras que recopilamos a partir de los datos de comercio exterior del Instituto Turco de

Estadística (TurkStat) muestran que la industria turca de ascensores siguió aumentando su impulso de éxito en las exportaciones. El sector turco de los ascensores aumentó sus exportaciones un 20,8% en el periodo enero-junio de 2022 en comparación con el mismo periodo del año anterior y alcanzó los 164 millones 378 mil 608 dólares. En el mismo periodo, las importaciones disminuyeron un 37% en comparación con los seis primeros meses del año anterior y se convirtieron en 57 millones 860 mil 418 dólares. En los primeros 6 meses de 2022, el sector de los ascensores creó un valor de 106 millones 518 mil 490 dólares con un aumento del 58,5% en el superávit del comercio exterior en comparación con el periodo anterior.

**En los seis primeros meses de 2022, el sector aumentó sus exportaciones totales en un 20,8%.**

El sector turco de los ascensores aumentó sus exportacio-

nes en un 20,8 por ciento en el periodo enero-junio de 2022 en comparación con el mismo periodo del año anterior y aumentó el valor de 136 millones 46 mil 331 dólares en los primeros 6 meses de 2021 a 164 millones 378 mil 608 dólares.

El sector turco de ascensores obtuvo 84 millones 216 mil 832 dólares de un total de 164 millones 378 mil 608 dólares obtenido por las exportaciones en los primeros 6 meses de 2022 de la exportación de ascensores de paquete y 80 millones 161 mil 776 dólares de la exportación de partes y componentes de ascensores.

**Las exportaciones de ascensores a granel aumentaron un 22,5%.**

El sector de los ascensores aumentó sus exportaciones de ascensores de paquetes en un 22,5% en los primeros 6 meses de 2022 en comparación con el mismo periodo del año anterior. El sector, que exportó 68 millones 730 mil 997 dólares

de elevadores de paquetes en los primeros 6 meses de 2021, exportó 84 millones 216 mil 832 dólares de elevadores de paquetes en el mismo periodo de 2022.

**El valor del kilogramo también ha aumentado en las exportaciones de ascensores**

El sector turco de los ascensores logró el aumento de las exportaciones de ascensores de paquetes también en valor de kilogramos. Exportando un total de 20 millones 949 mil 984 de kilogramos de elevadores de paquetes a 3,28 dólares por kilogramo en el primer semestre de 2021, el sector aumentó su precio por kilogramo a 3,5 dólares con la exportación de 24 millones 78 mil 630 kilogramos de elevadores de paquetes en el mismo periodo de 2022.

**La mayoría de los elevadores de paquetes fueron enviados a Rusia**

En los primeros 6 meses de 2022, el país con fueron exportados de ascensores de paque-







tes fue la Federación Rusa, con un valor de 12 millones 459 mil 842 dólares. A la Federación Rusa le siguieron Argelia, con exportaciones de bultos por valor de 10 millones 298 mil 979 dólares, Israel, con exportaciones de bultos por valor de 4 millones 594 mil 503 dólares, Irak, con exportaciones de bultos por valor de 4 millones 347 mil 621 dólares, y Ucrania, con exportaciones de bultos por valor de 3 millones 288 mil 83 dólares.

Los 5 países con mayores exportaciones de ascensores de paquetes representaron el 41,5% del total de las exportaciones de ascensores de paquetes en los primeros 6 meses de 2022.

#### Las importaciones de elevadores de paquetes disminuyeron un 40%.

En los seis primeros meses de 2022, las importaciones de ascensores en el sector de los ascensores disminuyeron un 40% en comparación con el mismo periodo del año anterior. El sector, que importó 73 millones 46 mil 884 dólares de elevadores de paquetes en los primeros 6 meses de 2021, importó 43 millones 101 mil 490 dólares en el mismo periodo de 2022.

#### El valor en kilogramos de las importaciones de ascensores de carga disminuyó de 5,15 a 3,99 dólares.

El descenso de las importaciones de ascensores de paquetes en el sector turco de los ascensores también supuso una

disminución del valor en kilogramos. En el primer semestre de 2021, el sector, que importó un total de 14 millones 160 mil 995 kilogramos de elevadores de paquetes a 5,15 dólares por kilogramo, importó 10 millones 793 mil 793 kilogramos de elevadores de paquetes a 3,5 dólares por kilogramo en el mismo periodo de 2022.

#### Los elevadores de paquetes se importaron en su mayoría de China

En los primeros 6 meses de 2022, el país que más importó elevadores de paquetes fue China con un valor de 25 millones 790 mil 572 dólares. A China le siguen Alemania, con 2 millones 755 mil 310 dólares de importaciones de montacargas, Japón, con 2 millones 497 mil 575 dólares de importaciones de montacargas, Eslovaquia, con 2 millones 466 mil 397 dólares de importaciones de montacargas, e Italia, con 1 millón 255 mil 144 dólares de importaciones de montacargas.

Los 5 países que importan más ascensores de paquetes representaron el 74% de las importaciones totales de ascensores de paquetes en los primeros 6 meses de 2022.

#### Se dio un superávit de comercio exterior por valor de 41 millones 115 mil 342 dólares en el comercio exterior de elevadores de paquetes

En los primeros 6 meses de 2022, el sector dio un superávit de comercio exterior de 41 millones 115 mil 342 dólares

con exportaciones por 84 millones 216 mil 832 dólares e importaciones por 43 millones 101 mil 490 dólares.

#### Las exportaciones de componentes aumentaron un 19%.

En los seis primeros meses de 2022, el sector de los ascensores también logró un aumento de las exportaciones de componentes en comparación con el mismo periodo del año anterior. El sector aumentó sus exportaciones de componentes en un 19% en comparación con el mismo periodo del año

anterior y aumentó sus exportaciones de componentes por valor de 67 millones 315 mil 334 dólares en los primeros 6 meses de 2021 a 80 millones 161 mil 776 dólares en el mismo periodo de 2022.

#### El valor por kilogramo en las exportaciones de componentes fue de 2,37 USD

El sector vendió componentes más valiosos en el mercado exterior en función de la cantidad. Exportando un total de 34 millones 408 mil 432 kilogramos de componentes a





Don't worry  
It calculates everything



ECON4

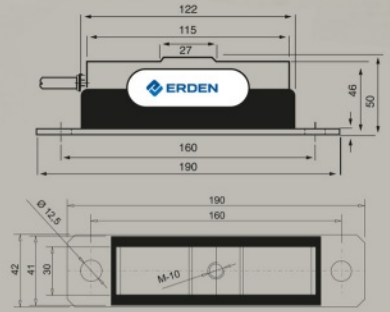

CAN Modbus

ERDEN LİFT ASANSÖR SAN. VE TİC. LTD. ŞTİ.  
Adress: Şerifali Mah. Mevduci Sok. No: 28 Ümraniye / İstanbul-TURKEY  
Tel: +90 216 576 72 73 (pbx) Fax: +90 216 576 72 71  
www.erdenlift.com E-Mail: info@erdenlift.com

ERDEN  
LIFT COMPONENTS



1,95 dólares por kilogramo en el primer semestre de 2021, el sector exportó 33 millones 766 mil 293 kilogramos de componentes a 2,37 dólares por kilogramo en el mismo periodo de 2022.

### Irak ocupa el primer lugar en la exportación de componentes

En los primeros 6 meses de 2022, el país con mayores exportaciones de componentes fue Irak con 7 millones 263 mil 488 dólares. A Irak le siguió Egipto con exportaciones de componentes por valor de 6 millones 65 mil 317 dólares, Irán con exportaciones de componentes por valor de 4 millones 697 mil 545 dólares, Argelia con exportaciones de componentes por valor de 4 millones 498 mil 292 dólares y Marruecos con exportaciones de componentes por valor de 3 millones 277 mil 160 dólares.

Los 5 principales países exportadores de componentes recibieron aproximadamente el 32% del total de las exportaciones de componentes en los primeros 6 meses de 2022.

### Las importaciones de componentes disminuyeron un 21,8%.

En los primeros 6 meses de 2022, las importaciones de componentes en el sector de los ascensores disminuyeron un 21,8% en comparación con el mismo período del año anterior y se redujeron a 14 millones 758 mil 928 dólares. Esta cifra ascendió a 18 millones 885 mil 816 dólares en los primeros 6 meses de 2021.

### Importaciones de componentes con un valor de 4 dólares por kilogramo

En los seis primeros meses de 2022, el valor en kilogramos de las importaciones de componentes en el sector turco de los ascensores fue de 4 dólares. El sector, que importó un total de 3 millones 638 mil 347 kilogramos de componentes, pagó 4,47 dólares por kilogramo de 4 millones 220 mil 357 kilogramos de componentes en el mismo periodo de 2021.

### Al igual que el elevador de paquetes, la mayoría de los componentes se importaron de China.

En los primeros 6 meses de 2022, el país con mayores importaciones de componentes fue China con 6 millones 459 mil 405 dólares. A China le siguieron España, con importaciones de componentes por valor de 3 millones 321 mil 979 dólares, e Italia, con importaciones de componentes por valor de 2 millones 804 mil 259 dólares.

Los 3 países con mayores importaciones de componentes reunieron el 85% del total de las importaciones de componentes realizadas en los primeros 6 meses de 2022.

### El sector arrojó un superávit de 65 millones 402 mil 848 dólares en el comercio exterior de componentes.

En los primeros 6 meses de 2022, el sector dio un superávit de comercio exterior de 65 millones 402 mil 848 dólares con exportaciones por 80 millones



161 mil 776 dólares e importaciones por 14 millones 758 mil 928 dólares en el componente de comercio exterior.

### En la lista de las 5 empresas con mayores exportaciones en 31 categorías anunciada por la Asociación de Exportadores de Maquinaria y Piezas, los nombres de los principales exportadores del sector de los ascensores en 2021 en la categoría de "Ascensores y Componentes" no cambiaron.

La Asociación de Exportadores de Maquinaria y Componentes (MAİB) anunció las empresas con mayor rendimiento en las exportaciones en 2021.

La Asociación de Exportado-

res de Maquinaria y Piezas, de la que nuestras empresas exportadoras de ascensores y sus componentes son también un valioso miembro, anunció la lista de los miembros que conforman el top 5 en 31 categorías.

Las 5 principales empresas exportadoras de la categoría "Ascensores y componentes" en 2021 son las siguientes:

HASPAR ASANSÖR SANAYİ ve TİCARET LTD. ŞTİ., BUGA OTİS ASANSÖR SANAYİ ve TİC. A.Ş., MESAN ASANSÖR MÜHENDİSLİK İNŞAAT MAKİNA SANAYİ ve TİCARET LTD. ŞTİ., MARSELEVATOR DIŞ TİCARET ve SANAYİ A.Ş., AH&MET ASANSÖR SANAYİ ve TİCARET LTD. ŞTİ.



SYSTEMAS DE **ASCENSORES DE PAQUETE**  
SYSTEMAS DE **ESCALERAS Y PASEOS MÓVILES**



**MP YENER ÖVÜNÇ**  
**ASANSÖR**

DEL SUELO AL CIELO

**CALIDAD**

SEGURIDAD

**ÖVÜNÇ**  
MÜHENDİSLİK

Celebración  
de más de

**30**

años de  
entidad.

**MP YENER ÖVÜNÇ ASANSÖR** desde 1989

Şeyhli Mah. Şüheda Cad No:33 Pendik, İstanbul / TÜRKİYE



[www.mpyenerovunc.com](http://www.mpyenerovunc.com)

[info@mpyenerovunc.com](mailto:info@mpyenerovunc.com)



[/mpyenerovuncasansor](https://www.facebook.com/mpyenerovuncasansor)



[/mpyenerovunc/](https://www.instagram.com/mpyenerovunc/)



[/mp-yener-elevators](https://www.linkedin.com/company/mp-yener-elevators)





## EVERYTHING ABOUT THE ELEVATOR YOU ARE LOOKING FOR.

It is only possible to stand out in the increasing competitive environment due to the technological developments that have taken place, only by adapting to the age of quality production and technology. With the advantage of being a young and dynamic brand, Onaylift Elevator Market, whose story started in 2015, has determined its goals as keeping up with the technology age and making quality production.

Mehmet İmamoğlu, who stepped into the elevator industry by relying on his work experience and knowledge, started the trade adventure of Onaylift Elevator in Konya Büsan Industry. Mehmet İmamoğlu, who believes that the basis of success is a customer-oriented approach and follows the technological developments that constantly renew itself, determines the service concept of Onaylift Elevator in this direction and follows a successful path in the elevator industry.

In the first years of its trade adventure, Onaylift Elevator started to produce in a total area of 5200 m<sup>2</sup>, 4000 m<sup>2</sup> of which is closed, within a period of 6 months, with the projects and investments it realized while producing in an area of 1000 m<sup>2</sup>. Parallel to the growth process, it continued production in its new location with a total area of 15.000 m<sup>2</sup>, 10.000 m<sup>2</sup> closed and 5000 m<sup>2</sup> open area. Finally, since 2022, it has been producing 3.500 elevator cabins, 30.000 elevator doors and 3.500 elevator control panels annually with its 150 employees on the way to realize its targets in 20.000 m<sup>2</sup> closed production facilities. Onaylift Elevator has proven that it attaches great importance not only to its customers but also to its employees with its 'Zero Occupational Accident' policy.

Very soon after its establishment, Onaylift Elevator was able to enter the foreign market and started exporting to more than 56 countries on 3 continents. Its name became famous from European geography to the Asian steppes, from South Africa to the Arabian Peninsula. Proving its success by expanding its export area, Onaylift Elevator has achieved the same success by expanding its product range.

The production portfolio of Onaylift Elevator basically consists of human, service, vehicle, disabled, freight, hospital and cargo elevators, elevator doors and control panels. In addition to these, it also sells products such as elevator motor, elevator button, domestic and foreign elevator components. The quality of the products and production has been registered with ISO 9001, TSE, CE and EN 81-20 CE for the elevator door, non-flammability certificate and EAC.

The production facility of Onaylift Elevator; It consists of design, laser cutting, bending, welding, assembly, paint shop and test sub-units. Thanks to its experienced engineers and state-of-the-art mechanization during the production phase, it has become a brand that caters to the needs of its customers. The integrated operation of all departments within the company is ensured by the ERP corporate resource management system. Onaylift Elevator, which has been striving to achieve its goals since the day it was founded, continues its efforts to become a worldwide brand.







Our products exceed continents

# THE WORLD APPROVES

Geography of Europe and Asian steppes Sub-Saharan Africa and to Arabia!



MRK

Customer Service  
444 32 42

[www.onaylift.com.tr](http://www.onaylift.com.tr)





# “Diseñar productos innovadores y cualificados está entre las prioridades de GENEMEK”

GENEMEK, que lleva más de 20 años diseñando y fabricando interfaces hombre-máquina (HMI), continúa sus actividades de producción y diseño en sus instalaciones de Sancaktepe (Estambul). Tuvimos una agradable conversación con el director de I+D, Çağlar Sarıkaya, en la que recibimos información importante sobre las actividades de GENEMEK.

**Hola Sr. Çağlar. Antes de pasar a nuestras preguntas, ¿podría hablarnos brevemente de usted y de su empresa?**

Soy Çağlar Sarıkaya, responsable de la gestión del departamento de I+D en GENEMEK. Nuestra empresa comenzó sus actividades en 1999, cuando nuestros fundadores Devrim Gecegezer y Özgür Kal empezaron a realizar sus primeros diseños. Estos jóvenes emprendedores, que tenían 22 años cuando fundaron la empresa, comparten hoy su experiencia con nosotros en nuestras instalaciones de producción, con una superficie de 22.000 metros cuadrados, lo que nos permite avanzar de acuerdo con nuestra visión y misión.

**El sector de los ascensores dibu-**



**Çağlar SARIKAYA**  
GENEMEK Gerente de I+D

**ja un panorama muy exitoso en materia de exportaciones. GENEMEK es una marca que lleva años representando con éxito a Turquía y a nuestra industria en el mercado mundial. ¿A qué atribuye este éxito?**

Con el cambio en la dinámica del mercado nacional, las empresas turcas han seguido recientemente un enfoque orientado a la exportación. Llevamos muchos años realizando activamente esta expansión. Hacemos que nuestros pasos sean continuos gracias a las exportaciones sos-

tenibles. Los gráficos de crecimiento de las exportaciones de Turquía muestran una imagen positiva. Esta imagen nos hace felices como a todos los ciudadanos turcos. Nos enorgullece poder contribuir a este crecimiento con la importancia que hemos dado a las exportaciones desde el pasado hasta el presente.

Puedo decir que GENEMEK ha conseguido aumentar el contacto con sus clientes y el conocimiento de su marca a escala mundial adaptándose a las restricciones impuestas por la pandemia y las nuevas normativas que le siguieron. Especialmente con nuestra fuerza de I+D, somos capaces de ofrecer soluciones a medida a nuestros clientes. Las reacciones positivas de nuestros invitados en las ferias que comenzaron después de la pandemia nos permiten hacer esta observación.

**¿Podría hablarnos de sus actividades de I+D y de la política de la empresa?**

Diseñar productos innovadores y cualificados es una de las prioridades de Genemek. Siempre invertimos en nuestras actividades de I+D para diseñar productos con alto valor tecnológico que contribuyan a la economía y el

desarrollo del país.

Trabajamos con la visión de que cada pieza diseñada y producida añade valor a la vida con una calidad que pueda llevar el espíritu de GENEMEK. El diseño original, el conocimiento de la marca y la exportación son nuestros objetivos a largo plazo.

Nuestras misiones son reunir productos que apoyen el desarrollo nacional con distinguidos fabricantes de ascensores en los mercados internacionales; asegurar que estos productos calificados y originales sean buscados y encontrados en todos estos mercados con la marca GENEMEK; poner en servicio diseños que respeten el medio ambiente, la sociedad y la vida; participar en organizaciones como ferias, simposios y diseñar productos según lo requiera el mercado y la legislación.

**¿Los datos de exportación de este año son positivos o negativos en comparación con el mismo periodo del año anterior? ¿Podría compartir sus previsiones para el año 2022 basadas en estos datos?**

Los datos operativos de este año son positivos en comparación





# KIRIKER METAL

ASANSÖR SANAYİ VE TİCARET LTD. ŞTİ.

## La Calidad Empieza Desde La Puerta

Llevamos nuestra calidad desde  
Europa hasta las estepas asiáticas,  
desde África hasta América.



Abdulhalik Renda Mah. Ankara Cad.  
No: 234/A 18100 Merkez/ÇANKIRI

✉ info@doorlifeasansor.com.tr  
🌐 doorlifeasansor.com.tr

☎ +90 (376) 212 46 16  
☎ 444 60 29





con el mismo periodo del año anterior. Sobre la base de estos datos, tenemos una perspectiva positiva para nuestras proyecciones de fin de año de 2022. En primer lugar, los empleados de GENEMEK han contribuido enormemente a nuestras actividades tanto durante como después de la pandemia. Gracias a los extraordinarios esfuerzos de nuestros directivos y colegas, pudimos prestar un servicio de calidad a nuestros clientes actuales y nuevos tanto durante como después de la pandemia. La crisis de los semiconductores y los chips, que afectó directamente a los fabricantes de productos electrónicos, se superó sin que nuestros clientes se vieran perjudicados gracias a nuestra fuerza en I+D. Por muy difícil que se prevea el año 2022 en términos de producción, como GENEMEK, seguimos incrementando nuestro apoyo a nuestros clientes nacionales e internacionales y aumentando nuestras cifras de exportación como cada año.

**¿Cuál es su predicción sobre el futuro de su empresa y del sector?**

Nuestra empresa sabe que los productos que generan calidad y confianza se proporcionan realizando serias inversiones en continuidad, producción y controles, y al asegurar que los productos producidos en nuestro sector cumplen con las especificaciones, hemos demostrado a las empresas del extranjero que son productos de cali-



dad y correctos de acuerdo con las normas nacionales e internacionales reconocidas. Los pedidos regulares que mantendrán nuestra producción estable son nuestro mayor objetivo. También programamos nuestros objetivos de ventas en esta dirección. Se han puesto en marcha

las nuevas líneas de producción que hemos destinado al mercado nacional y estamos acercando a nuestros clientes la oferta de productos en nuevos puntos de venta con un impulso creciente. Estamos seguros de que el número de metrópolis en las que se levantan edificios aumentará

y sabemos que el ascensor está estrechamente relacionado con la civilización. El desarrollo de la industria turca de ascensores es realmente deslumbrante. Con una buena gestión de la marca, Turquía puede ocupar su lugar entre los fabricantes de ascensores del mundo.





# YIRSAN

METAL MAKİNA ASANSÖR İNŞ. SAN. VE TİC. LTD ŞTİ

[www.yirsanmetal.com](http://www.yirsanmetal.com)



## IN THE PRODUCTION OF CONNECTION EQUIPMENT

# WE LEAD THE INDUSTRY

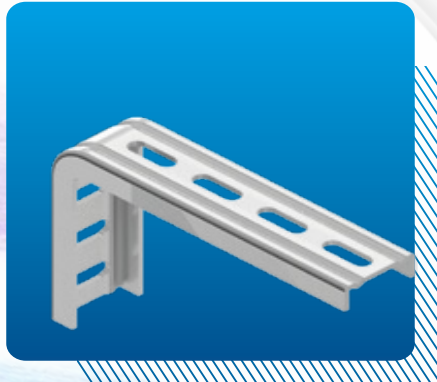
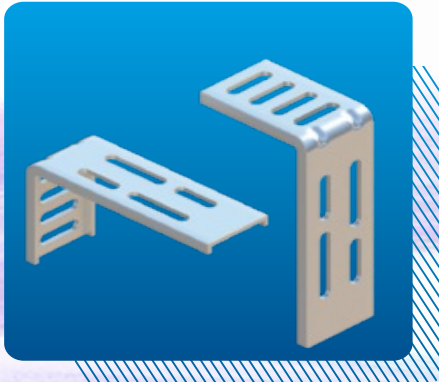

pozitiflab

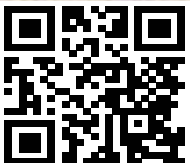

 Gaziantep / TURKEY

 [info@yirsanmetal.com](mailto:info@yirsanmetal.com)

 +90 850 888 2527





5mm  
Ultra  
Slim

PENTAX



#wearebutkon

GALAXY

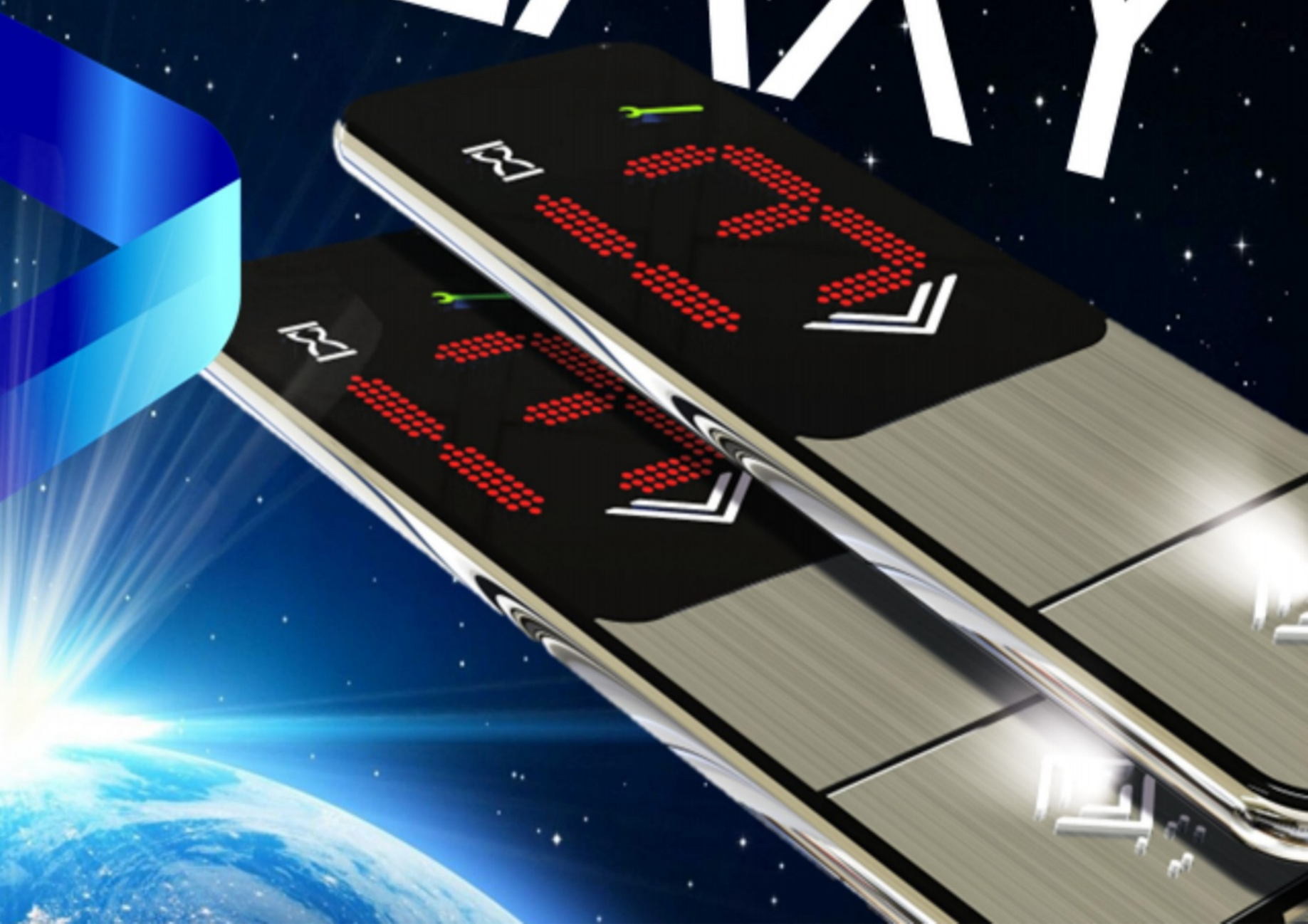



# "Exportamos el 70% de nuestra producción a más de 60 países"

Desde 2012, Vital Asansör produce componentes como cabinas, productos de grupos de suspensión, puertas automáticas y sistemas de control en la industria de los ascensores, y exporta a más de 60 países de Europa, Asia, África y Sudamérica desde su planta de producción de 15.000 metros cuadrados. Hablamos con el director de comercio exterior de la compañía, que exporta en forma directa aproximadamente el 70% de su producción.

**Hola. Antes de pasar a nuestras preguntas, ¿podría hablarnos brevemente de su empresa?**

Hola. Vital Asansör comenzó sus actividades en 2012. Nuestra empresa comenzó con la producción de puertas automáticas de ascensores y ahora fabrica cabinas, suspensiones de cabinas, contrapeso, soportes de máquinas, paneles de control, etc. En este momento, ofrecemos soluciones completas de ascensores y producimos muchos componentes de ascensores en la empresa. Seguimos aumentando nuestra capacidad de producción exportando una gran parte de los productos que fabricamos sin sacrificar la calidad y teniendo en cuenta las demandas de los clientes.



Vital Asansör sigue produciendo en la 3ª Zona Industrial Organizada de Konya en su fábrica de 15.000 metros cuadrados, de los cuales 10.000 están cerrados. Nuestra fábrica cuenta con un total de 80 empleados, 20 de los cuales son trabajadores de cuello blanco. Gracias a nuestra amplia zona de fabricación y a la maquinaria y el software de tecnología avanzada, realizamos todas las fases de diseño y producción en nuestras instalaciones.

Como Vital Asansör, llevamos

años fabricando componentes como cabinas, productos de grupos de suspensión, puertas automáticas, sistemas de control y paneles de ascensor. Nuestra prioridad es la alta calidad y la satisfacción del cliente. En este contexto, priorizamos la calidad sobre el precio en nuestros productos. Pero nuestro principal objetivo es ofrecer soluciones de elevación completas a nuestros clientes. Dado que realizamos trabajos más orientados a la exportación, planificamos nuestro servicio de

elevación de paquetes hasta el más mínimo detalle y lo ofrecemos a nuestros clientes con gran calidad.

**¿Podría informarnos sobre la posición de su empresa en el sector, sus oficinas de representación y su poder en el mercado?**

Exportamos directamente aproximadamente el 70% de nuestra producción. Nuestros productos llegan a más de 60 países de Europa, Asia, África y Sudamérica. Aceleramos la accesibilidad de



ARTI  **kasnak**<sup>®</sup> | beyond the **quality.**

UAE

SPAIN

USA

LATVIA

TURKEY

CROATIA

GERMANY

UKRAINE

BULGARIA

KYRGYZSTAN

ALBANIA ITALY

KOSOVO UK

BOSNIA-HERZEGOVINA

CZECH REPUBLIC

KSA

LATVIA THAILAND

GREECE

EGYPT

SWEDEN

we produce only **elevator pulleys**



Discover  
the potential

**Contact Us:**  
+90 542 355 51 29  
[export@artikasnak.com](mailto:export@artikasnak.com)





nuestros productos mediante acuerdos de concesión en algunos países. En Europa tenemos concesionarios en Francia y Alemania. Recientemente, hemos recibido los certificados EAC necesarios para Rusia y los países de la Unión Euroasiática y nos estamos concentrando en los mercados de aquí. Nos dirigimos a una amplia cartera de clientes.

**¿Podría hablarnos de sus actuales inversiones y actividades de I+D?**

Nuestra empresa aumenta constantemente la infraestructura y los estándares de producción necesarios para ofrecer una mejor calidad y un servicio más rápido a sus clientes. Nuestra empresa, que concede gran importancia a la asistencia técnica en todas las fases de producción y después de la producción, dirige sus estudios de I+D teniendo en cuenta la satisfacción del cliente.

Además de aumentar nuestra capacidad invirtiendo en nueva maquinaria y software de producción, estamos tomando iniciativas para conseguir una infraestructura más moderna y tecnológica.

Gracias a nuestros recientes estudios de I+D, hemos diseñado un ascensor que funciona a 220 V con unas dimensiones de hueco reducidas al mínimo y que entra dentro del grupo de los ascensores domésticos, como respuesta a las demandas de nuestros clientes en este sentido.

Cada día ampliamos el número de países a los que podemos lle-

gar y nuestro potencial, aumentando los recursos humanos de nuestra unidad de comercio exterior para las exportaciones. En el mercado nacional, estamos aumentando nuestra cuota de mercado con las inversiones que hemos realizado al abrir la última sucursal de Estambul.

También nos esforzamos por obtener documentos y certificados específicos de cada país. En la medida de lo posible, participamos en todas las ferias que creemos que pueden ser útiles tanto en el país como en el extranjero. Realizamos actividades de publicidad y promoción.

**¿Podría dar información sobre sus actividades de exportación durante los primeros 6 meses de 2022?**

En el primer semestre de 2022, participamos en la feria Asansör Istanbul, en la que tuvimos muchos visitantes del extranjero. También tuvimos muchos visitantes nuevos de algunos países que no esperábamos. Como efecto de las actividades de la feria, completamos este periodo por encima de nuestros objetivos al aumentar tanto el volumen de nuestras exportaciones así como el número de países a los que exportamos en los seis primeros meses.

**Como empresa, ¿qué han determinado como política de exportación sostenible para 2023?**

Como empresa, al final de cada año fijamos los objetivos de producción para el año siguiente. Hasta hoy, hemos alcanzado estos objetivos en la mayoría de los años. Como política de ex-

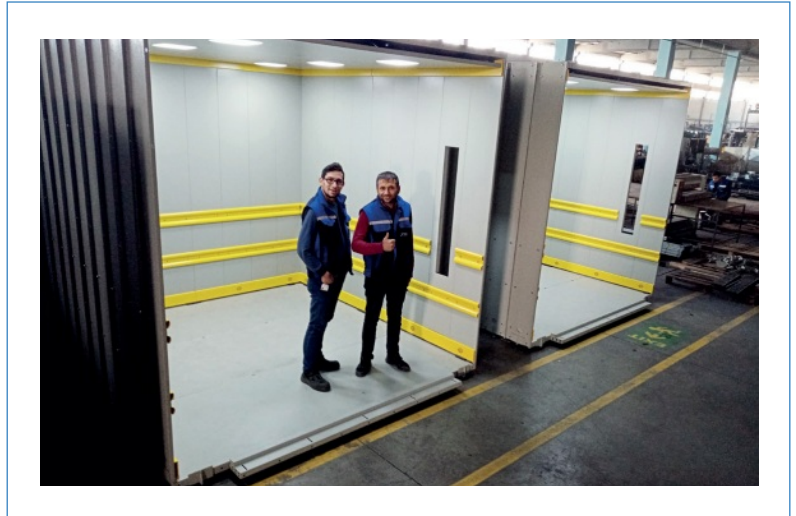

portación, seguimos llevando a cabo actividades de concesión. Especialmente en los países europeos, nuestros productos son preferidos por su calidad y se solicitan concesionarios. Los concesionarios son importantes para la sostenibilidad porque nos permiten trabajar con clientes fijos a largo plazo.

**¿Qué tipo de avances se están produciendo en el mercado mundial de los ascensores? ¿A qué regiones o países se desplaza la densidad del mercado? ¿Qué productos tienen más demanda?**

Los mercados clásicos de Turquía, los países de Oriente Medio y los de Asia Central, siguen siendo muy activos en el mercado. En general, los ascensores más económicos y los productos fáciles de instalar son los más demandados por los clientes. Además, los mercados europeo y ruso también han aumentado su intensidad día a día. En estos mercados, la calidad suele ser lo más importante para los clientes. En los países europeos se nos exigen ascensores más especializados y proyectos

de difícil ejecución, y cumplimos con estas exigencias. Por ejemplo, recientemente hemos fabricado en Alemania 2 ascensores con capacidad de 4000 kg y sistema eléctrico sin sala de máquinas de 1 m/s de velocidad y 7 paradas. Estos ascensores se instalaron y se prepararon todos los certificados y documentos de acuerdo con las normas alemanas. La empresa con la que trabajamos en estos ascensores quedó muy satisfecha con nuestros productos y llegamos a un acuerdo de concesión con ellos.

**¿Cuál es el problema más importante que experimentan en las exportaciones de nuestro sector y cuál sería su solución a este problema?**

El mayor problema que experimentamos en las exportaciones es la mala imagen que crean las empresas que producen y venden productos de mala calidad en nombre de nuestro país. Este es un problema importante tanto para nuestro país como para nuestra ciudad. En nuestro trabajo, primero nos esforzamos por romper este prejuicio.



## MRL SYSTEM

“ Your solution partner in the  
package elevator ”

KEPI MRL system is the new generation system of the electric lift that offers an ideal solution for residential, commercial and public buildings based on an innovative modular design. KEPI MRL system has been designed specifically to permit optimised use of space and energy consumption in buildings.

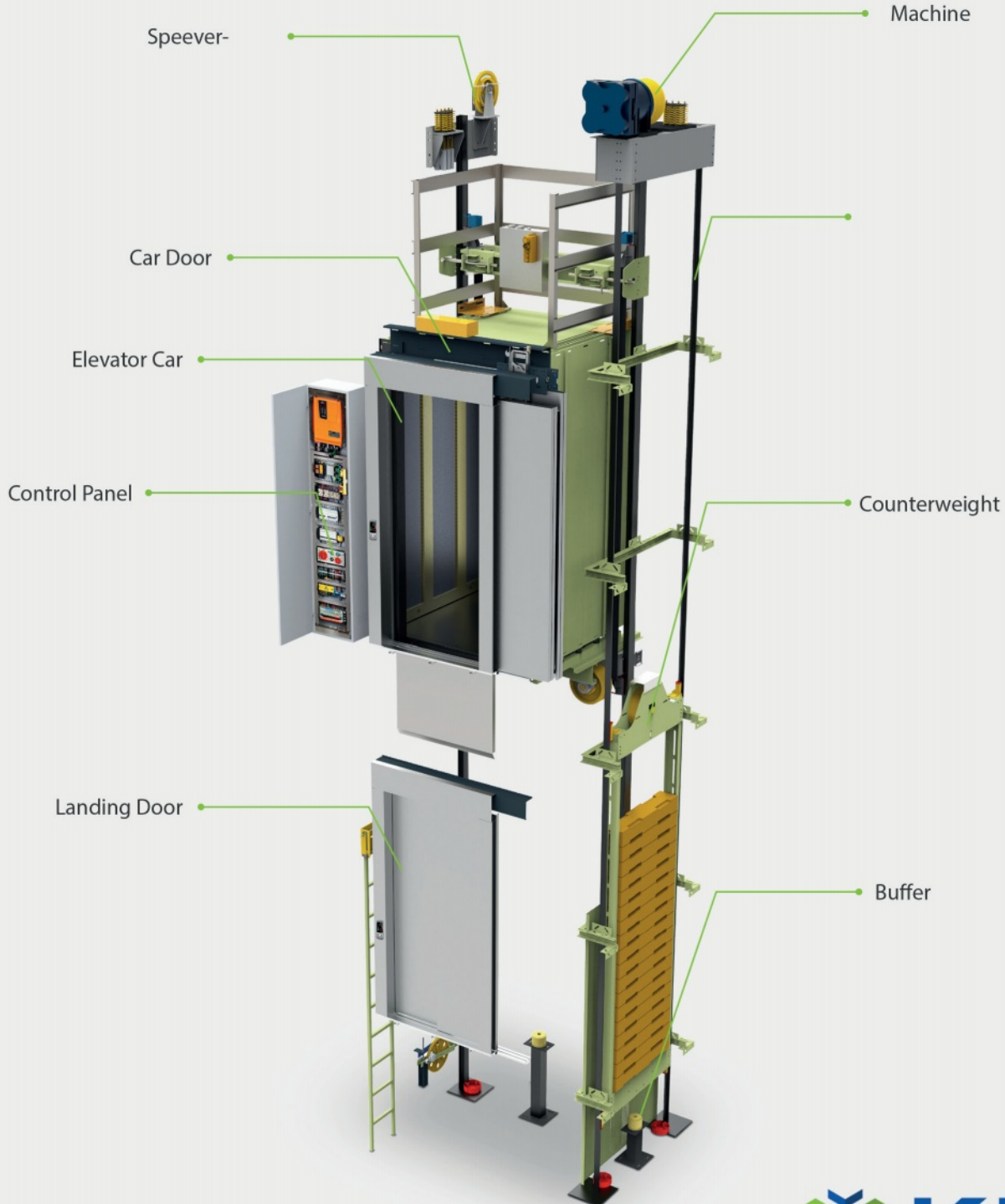





**CELIKRAY**  
ELEVATOR GUIDE RAILS



[www.celikray.com](http://www.celikray.com)



[mail@celikray.com](mailto:mail@celikray.com)





**CELIKRAY**  
ELEVATOR GUIDE RAILS



# "En los seis primeros meses del año, nuestras exportaciones aumentaron un 35% respecto al periodo anterior"

El ingeniero metalúrgico y de materiales Koray Ergin, fundador y director general de Artı Kasnak, dijo que la empresa produce solo poleas de elevación, como su nombre lo indicia, y es además la primera fábrica de poleas de plástico de Turquía .

"Nuestra empresa, que produce poleas de fundición y de plástico, se encuentra entre las principales empresas de Turquía, Europa y Oriente Medio en este campo. Como no hay un solo lugar al que no lleguen nuestros productos a nivel nacional, las principales empresas que operan en el sector de los ascensores conocen hoy en día a la empresa 'Artı Pulley' y su calidad", dijo Koray Ergin, que además del mercado nacional, se encuentran entre los fabricantes de poleas más conocidos en las regiones de Europa, Oriente Medio y el Norte de África, con sus exportaciones a casi 50 países de 3 continentes.

Koray Ergin, "Nuestra empresa, que está en constante crecimiento, acelera el proceso de producción con las nuevas líneas de producción que ha añadido a su estructura, así como con un presupuesto e inversión serios para

los medios visuales y la participación en ferias. Por ello, hemos convertido en nuestro principal objetivo mantener una política de servicio más rápida y de mayor calidad para nuestros clientes día a día."

"En los primeros seis meses de 2022, nuestras exportaciones crecieron aproximadamente un 35% en comparación con el año anterior. Nuestras cifras de exportación son del 32% en comparación con el mercado nacional. Deseamos reducir esta brecha día a día y realizamos todas las actividades de marketing necesarias en este camino.

## - Aspiramos a convertirnos en la empresa líder del mercado europeo

Como estamos muy cerca de Europa del Este por su ubicación, queremos convertirnos en la empresa líder del mercado europeo. En línea con este objetivo, como Artı Kasnak, participaremos en las ferias Asansör Istanbul e Interlift el año que viene, como hacemos todos los años. Además, tenemos previsto organizar visitas a ferias locales y a clientes. Además, queremos llegar a los principales clientes objetivo au-

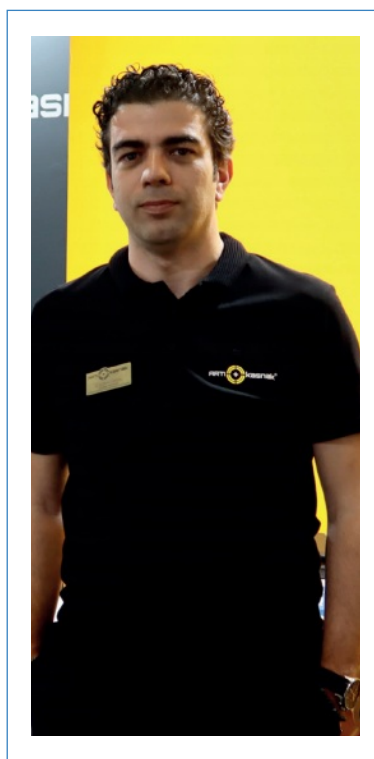

**Koray ERGİN**  
Artı Kasnak Gerente General

mentando nuestro presupuesto para medios visuales y sociales.

## - Podemos decir que la polea de plástico llama mucho más la atención que la de fundición

Como es sabido, el punto central del sector de los ascensores es Europa, Turquía y Extremo Oriente. Así ha sido durante muchos años, pero con la feria de Dubai

que se celebrará en 2024, Oriente Medio también quiere participar en este campo. Nuestros productos son demandados por muchos países del mundo y, teniendo en cuenta las demandas, podemos decir que la polea de plástico atrae mucho más atención que la polea de fundición.

## - 2022 es definitivamente mejor que el año anterior

2022 es definitivamente mejor que el año anterior. Como saben, el proceso de pandemia que estalló en 2020 tuvo un grave impacto negativo en los dos años siguientes. Teniendo en cuenta factores como la cuarentena y la prohibición de viajar, 2020 y 2021 no fueron muy productivos para todas las empresas del sector. Naturalmente, esta situación no nos afectó muy positivamente. Sin embargo, esperamos cerrar esta brecha en 2022 y 2023, especialmente gracias a la reorganización de las ferias y al levantamiento de las restricciones, y podemos decir que la tendencia va en esta dirección.

Como ya hemos mencionado, queremos aumentar nuestra cuota de mercado y alcanzar nuestros objetivos en 2022 y 2023



# CONSIGUE EL PODER...

+90 332 501 4342

info@voltronasansor.com



# VOLTRON

www.voltronasansor.com

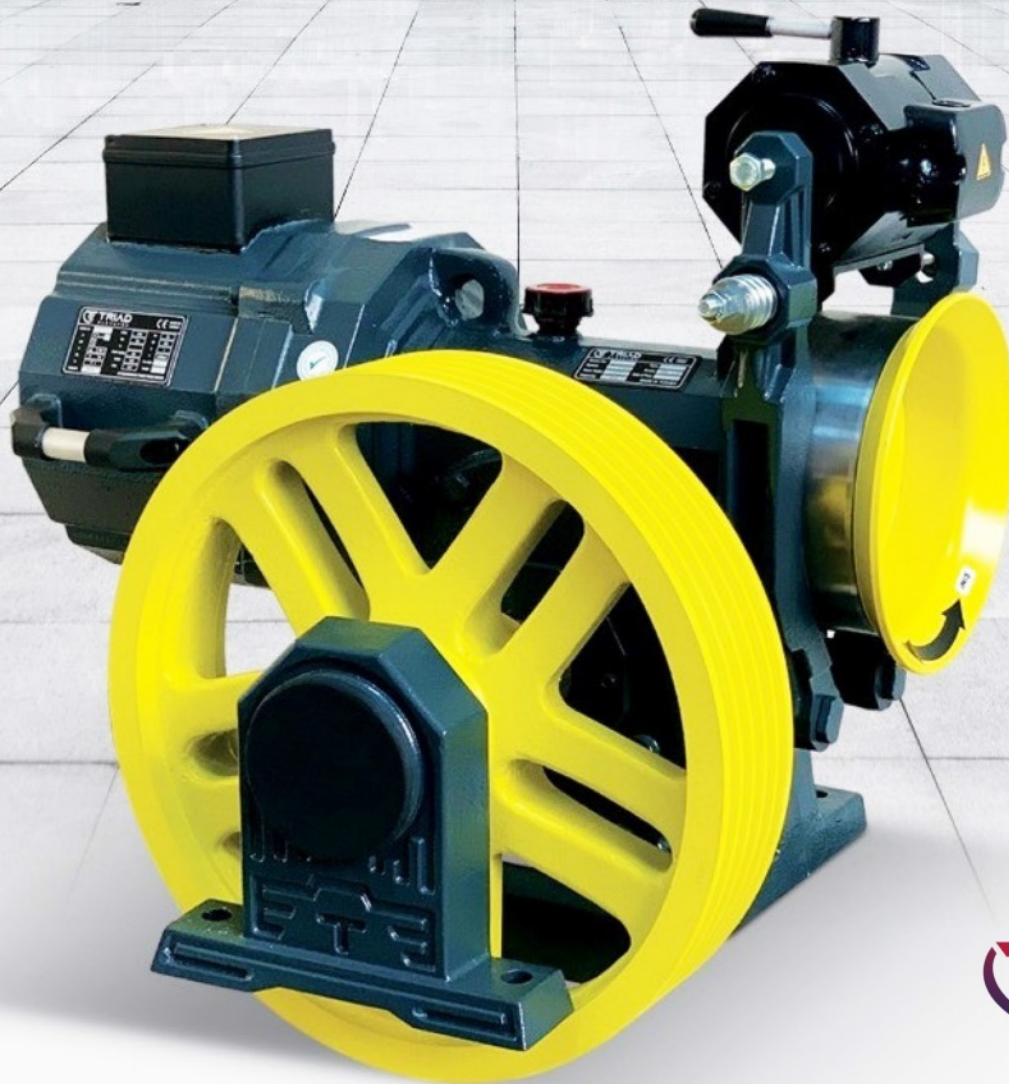

 **TRIAD**  
ELEVATOR  
markasidir.



utilizando más activamente los medios visuales y sociales, además de la participación y las visitas a las ferias.

La reorganización de las organizaciones feriales es la novedad más importante para el sector de los ascensores en 2022.

**- Producir en 1 día y tener que esperar en la frontera entre 3 y 5 días es probablemente la parte "más negativa" de este negocio.**

Las exportaciones, que es un tema muy importante para nosotros y nuestro sector, progresan en general sin problemas. Aunque no creemos que tengamos un problema grave con el proceso de exportación, supongo que podemos decir que las colas de camiones de 3 a 5 días debido a las densidades en las puertas de aduana durante el proceso logístico es el proceso más problemático de la exportación. Producir en 1 día y tener que esperar en la frontera entre 3 y 5 días es probablemente la parte "más negativa" de este negocio.







# Complete Lift Solutions SOLUCIONES DE ELEVACIÓN COMPLETAS



 **PROLIFT**  
ELEVATOR



[www.proliftasensor.com.tr](http://www.proliftasensor.com.tr)

T: +90 444 21 70 F: +90 224 443 28 49 @: info@proliftasensor.com.tr





" is the official trade marketing  
company of  
**HURAS** "

# PACKAGES ELEVATOR



## Social Media



## E-mail

- ✉ sales@huras.com.tr
- ✉ export@huras.com.tr
- ✉ info@huras.com.tr

## Phone

- ☎ +90 (332) 345 50 60
- +90 (332) 345 50 61
- +90 (332) 345 50 62

## Address

- 📍 Fevzi Çakmak Mh. 10756 Sk.  
Nu : 1P - Karatay / KONYA / TÜRKİYE



*Always To Summit*

Exportation to all corners of the  
**WORLD**



**LA FORMA  
MÁS  
SENCILLA  
DE ACCEDER A  
LAS PIEZAS  
DEL ASCENSOR.**



**A MANEIRA  
MAIS FÁCIL  
PARA ACESSAR  
AS PARTES DO  
ELEVADOR.**



**HÜRAS**

**HÜRAS**

 [www.huras.com.tr](http://www.huras.com.tr)





# Ceyas Asansör, "SIEMPRE MÁS ALTO"

Fundada en 2007 para llevar a cabo servicios de ingeniería, fabricación de material para ascensores y actividades de venta, el Director General de Ceyas Mühendislik ve Asansör, Abdurrahman Ceylan, dijo: "Ceyas Asansör, que no ha comprometido la calidad desde el primer día de su establecimiento, ha dado un paso más hacia los estándares de servicio de calidad que se ha propuesto con el certificado de calidad ISO 9001-2000 que recibió durante su año de establecimiento. Hemos demostrado la calidad de nuestros productos con la obtención de los certificados TSEK (certificado de cabina) y EN 81-58 (puerta automática de apertura manual de ascensor resistente al fuego)". Afirmando que su principal objetivo como Ceyas Asansör es desarrollarse con la satisfacción del cliente y la tecnología actual, Ceylan dijo que trabajan revisando su empresa de acuerdo con las exigencias de la época.

"Nuestra empresa se ha desarrollado para fabricar productos más rápidos, de mayor calidad y sin errores mediante la inclusión de la máquina de punzonado en 2015, la instalación de pintura electrostática en 2020, la tecnología láser en 2021, el mecanizado (tornos CNC y centros de mecanizado) en nuestra línea de producción en 2022 y la mejora de nuestros métodos de fabricación", dijo el director general de Ceyas



**Abdurrahman CEYLAN**  
Ceyas Mühendislik ve  
Asansör Gerente General

Asansör, Abdurrahman Ceylan: "Nuestra empresa fabrica cabinas de ascensor, puertas semiauto-

tomáticas inoxidables pintadas ESB, puertas especiales de hierro forjado, carcasas en L, carcasas en C, carcasas bien específicas y sistemas de suspensión. Además, en nuestra unidad de I+D se han completado sistemas de puertas totalmente automáticas que se han ofrecido al servicio de nuestros clientes. Al mismo tiempo, todos los materiales como el motor, el panel, el cable, el carril, etc. que necesita una empresa de montaje están disponibles en nuestra empresa. En la fase de puesta en marcha de nuestros proyectos, los diseños realizados según el pozo se trabajan primero en 2D VS 3D en entorno digital a través de nuestro equipo de diseño de acuerdo con las peticiones especiales. Durante estos estudios, nuestra prioridad a la hora de planificar es garantizar que nuestro

equipo de campo pueda trabajar más rápido, sin errores y con seguridad. Por último, nuestro proyecto se realiza a través de nuestro equipo de campo en el ámbito de la fabricación. Nuestro experimentado equipo de ventas, tanto en el país como en el extranjero, realiza la producción de acuerdo con las peticiones de los clientes mediante reuniones individuales con ellos. En 2023, nos proponemos tener un público más amplio en el país y en el extranjero con la calidad y la fiabilidad de nuestros productos y servir a 6 países más a los que nunca hemos exportado. Como Ceyas Mühendislik ve Asansör, nos esforzamos mucho como equipo para mantener vivo nuestro lema "SIEMPRE MÁS ALTO", y actuamos como una familia para mejorar tanto nosotros como nuestra empresa."







# ÖZBEŞLER

## asansör

With years of  
experience,  
elevator systems  
from Turkey  
to the whole world...

# COMPLETE ELEVATOR SOLUTIONS & ESCALATOR

**FLUENT**  
Full Automatic Lift Doors

**LATEDOOR**  
LIFT DOORS

**BOOK NOW**

**+90 224 351 43 01 / 02**  
e-mail: [info@ozbesler.com.tr](mailto:info@ozbesler.com.tr)



# "Como Efelift Asansör, iniciamos la producción de nuestros propios motores de apertura de puertas".

Efelift Asansör, que continúa con sus actividades en el sector de las plataformas para discapacitados y el ascensor doméstico, presta servicios a sus clientes en sistemas para discapacitados, ascensor doméstico, ascensores para alimentos, pozos modulares de acero, carcasa L. El responsable de comercio exterior e ingeniero de ventas de Efelift Asansör, Cihan Gökçeoğlu, afirmó que han iniciado la producción de sus propios motores de apertura de puertas y ofrecen un apoyo especial a sus clientes para los proyectos.

**Hola Sr. Cihan. Antes de pasar a nuestras preguntas, ¿podría hablarnos brevemente de usted y de su empresa?**

Hola a ti. Soy Cihan Gökçeoğlu. Soy ingeniero mecánico. Trabajo como responsable de comercio exterior e ingeniero de ventas dentro de Efelift Elevator. Nuestra empresa se creó en 2013 con la marca "Vini" y se ha hecho un hueco entre las principales empresas que representan a Turquía en el mercado mundial.

**¿Qué actividades realiza su em-**

**presa, qué productos y servicios ofrece a sus clientes?**

Nuestra empresa continúa sus actividades en el sector de las plataformas para discapacitados y el ascensor doméstico. Prestamos servicios a nuestros clientes en sistemas para discapacitados, ascensor de hogar, ascensor de alimentos, pozos modulares de acero y carcasa en L. Como Efelift Asansör, también hemos iniciado la producción de nuestros propios motores de apertura de puertas. Además, ofrecemos soporte para proyectos especiales a nuestros clientes.

**¿Podría informarnos sobre la posición de su empresa en el sector, sus oficinas de representación y su poder en el mercado?**

Nuestra empresa aumenta día a día su cuota de mercado gracias a las actividades realizadas de acuerdo con las normas de calidad de su sector. Estamos orgullosos de aportar valor agregado a nuestro país, especialmente con nuestras actividades de exportación.

**¿Podría hablarnos de sus actuales inversiones y actividades**



**Cihan GÖKÇEOĞLU**  
Efelift Asansör

**de I+D?**

Como Efelift Asansör, nuestros estudios de desarrollo de software y productos actuales continúan con nuestra unidad de I+D. Tenemos un equipo que crece día a día. En 2022, mejoramos nuestro parque de máquinas con la compra de Fresado CNC y Láser CNC.

Como empresa, ¿qué han determinado como política de exportación sostenible para 2023?

En 2022, estamos llevando a cabo un proceso orientado a la inversión mediante el uso eficaz de nuestros recursos. Para 2023, aumentamos aún más nuestros estándares de calidad, garantizamos la satisfacción de los clientes para las crecientes demandas y llevamos a cabo mi trabajo en esta dirección.

Tras la pandemia, el mercado mundial de los ascensores, al igual que nuestro país, está experimentando el impacto negativo del aumento de los costos. La densidad del mercado en nuestro sector está en Europa y en los países árabes y en este momento estamos en competencia. En línea con las crecientes demandas de los clientes, todos nuestros productos tienen una gran demanda.

**¿Los datos de este año son positivos o negativos en comparación con el mismo periodo del año anterior? ¿Podría compartir sus predicciones para finales de 2022 basándose en estos datos?**

Podemos decir que este año ha



www.argeset.com.tr



SIEMPRE CALIDAD ...  
SEMPRE QUALIDADE ...  
ALWAYS QUALITY...



Phone: +90 242 344 19 29  
E-mail: info@argeset.com.tr



sido más activo para nosotros en comparación con los datos del año pasado. Por supuesto, no hay ninguna imagen negativa. Para finales de año, creemos que superaremos nuestro objetivo con el aumento de la demanda.

### ¿Qué tipo de estudios realizan para aumentar su cuota de mercado?

Como empresa, examinamos y proyectamos cuidadosamente las demandas de los clientes. Nuestro departamento de comercio exterior y ventas realiza estudios de mercado y, en consecuencia, evaluamos las necesidades y la demanda de productos de cada país. Establecemos un vínculo con nuestros clientes basado principalmente en la confianza. Tomamos como base la satisfacción sin sacrificar la calidad y haciendo los mejores estudios de precios.

### En 2022, ¿cuáles son los principales acontecimientos que afectan a nuestro sector y que considera importantes para la industria de los ascensores?

Esperábamos una normalización tras la pandemia, pero el aumento de los costos en todo el mundo, la inestabilidad de los tipos de cambio y la inflación afectaron a nuestro sector y a nuestro trabajo.

### ¿Cuál es el problema más importante que experimentan en las exportaciones de nuestro sector y cuál es su solución a este problema?

El problema más importante es, por supuesto, la percepción negativa de la imagen de los

productos turcos. Es muy difícil cambiar la imagen de productos baratos y de mala calidad que han creado algunas empresas del sector. Tenemos que cambiar nuestras políticas de normas de calidad.

### ¿Qué tipo de trabajo hay que hacer para mejorar nuestras exportaciones como sector?

En nuestro sector utilizamos muchas ayudas estatales en las exportaciones. Hay que trabajar en las infraestructuras tecnoló-

gicas que faciliten las exportaciones. Los empleados que disponen de una infraestructura de conocimientos que acorta los procesos de muchas empresas deben recibir formación sobre la legislación aduanera.





# COMPLETE ELEVATOR Systems



• [stof.com.tr](http://stof.com.tr)

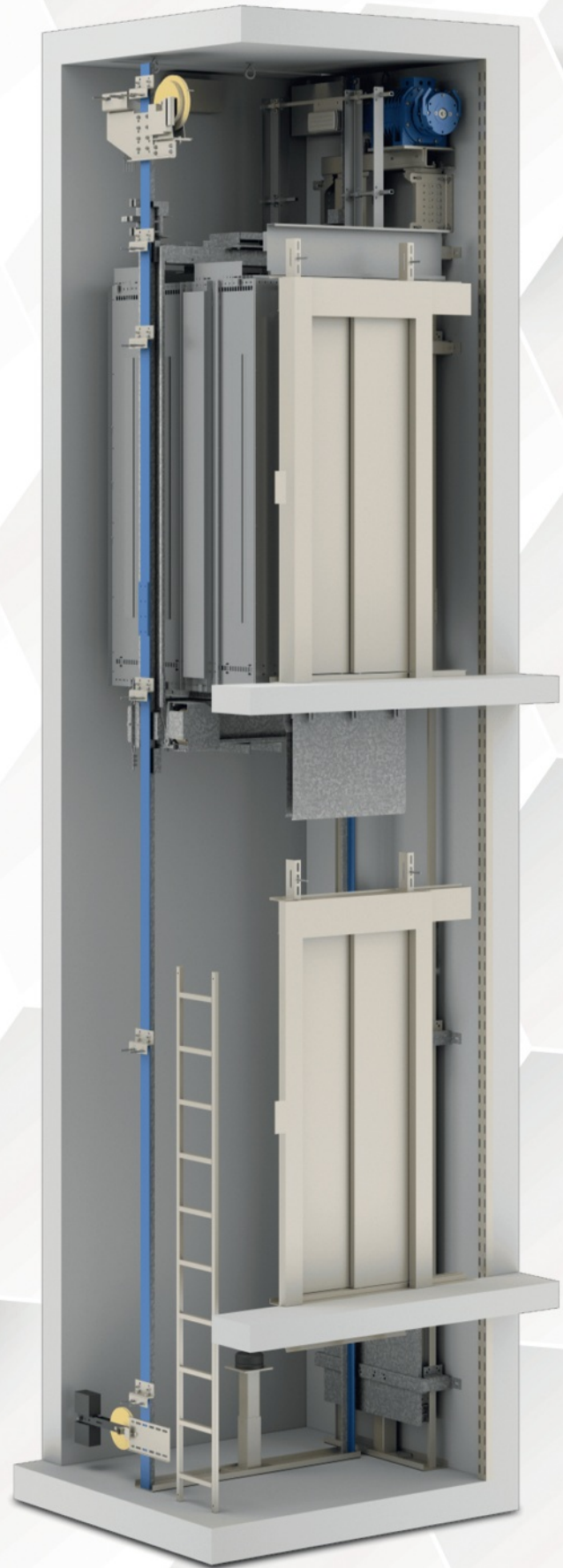

Medyavuz .com

JUST ELEVATOR™



**MECANISMO DE PUERTA DE RELLANO CENTRAL DE 2 PANELES**

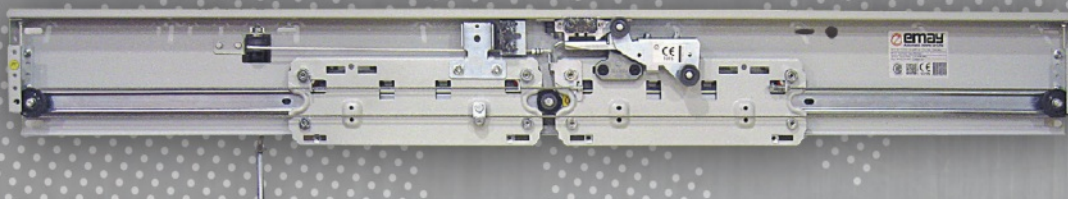

**MECANISMO DE PUERTA DE ATERRIAJE TELESCÓPICA DE 2 PANELES**

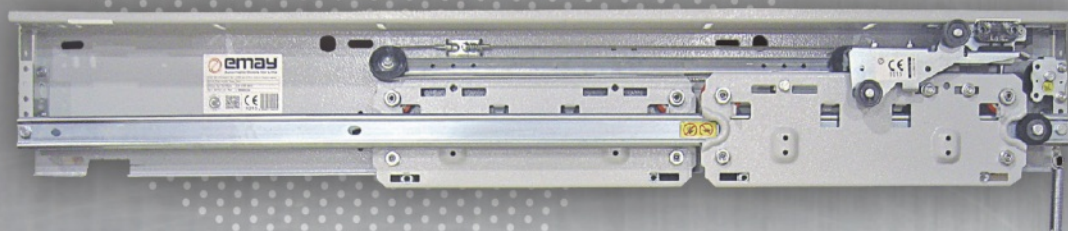

**MECANISMO DE PUERTA DE ATERRIAJE TELESCÓPICA DE 3 PANELES**



**MECANISMO DE PUERTA DE RELLANO CENTRAL DE 2 PANELES**

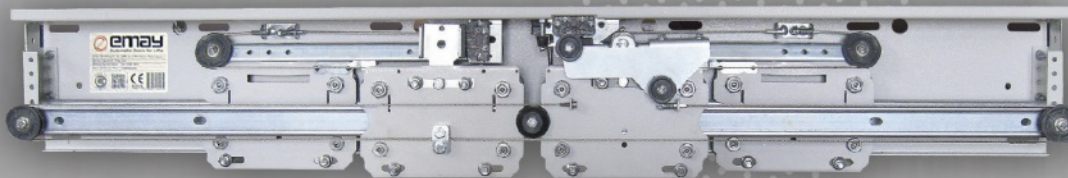

**MECANISMO DE PUERTA DE RELLANO CENTRAL DE 2 PANELES**





OPERADOR DE CABINA CENTRAL DE 2 PANELES

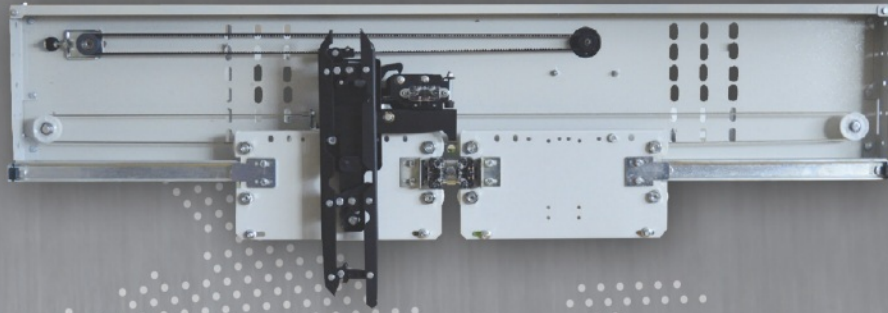

OPERADOR DE CABINA TELESCÓPICA DE 2 PANELES

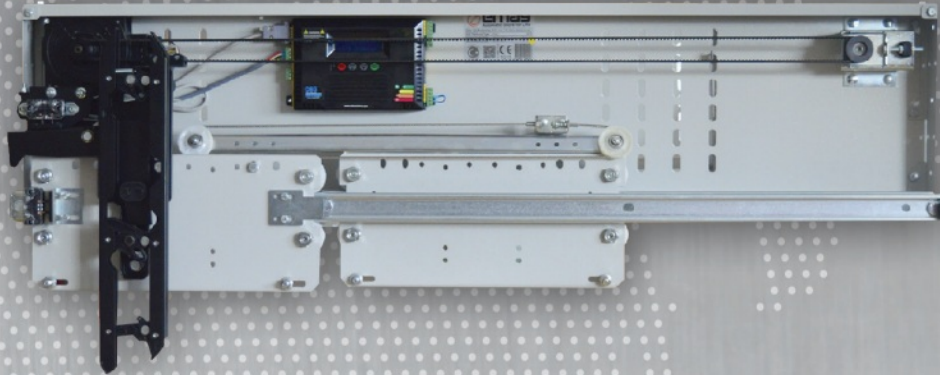

OPERADOR DE CABINA TELESCÓPICA DE 3 PANELES



OPERADOR DE CABINA CENTRAL DE 4 PANELES

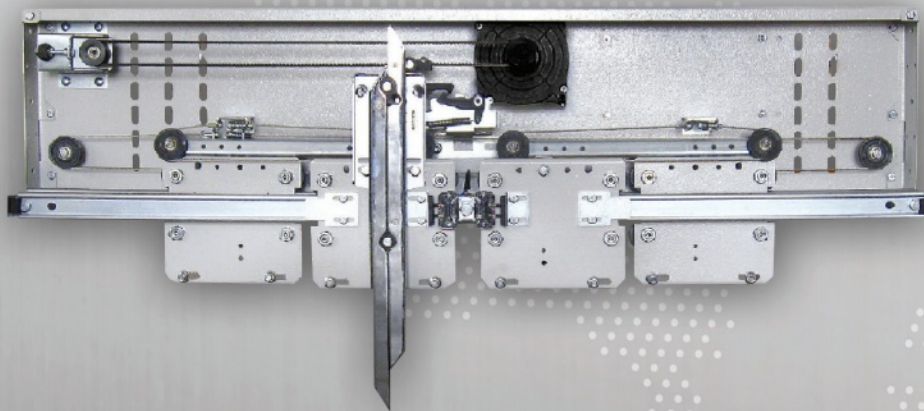

OPERADOR DE CABINA CENTRAL DE 6 PANELES



**MEJOR PRECIO - RENDIMIENTO DE CALIDAD  
BEST PRICE - QUALITY PERFORMANCE**





# THIS MOTION IS YOUR SOLUTION

AVIREX COMPACT FX  
lift control systems



info@mitrondrive.com  
export@emayasansor.com  
ekurtulus@emayasansor.com



+90 (544) 273 91 82

**MITRON**  
motion control systems



PRODUCT OF  
**emay**  
ASANSOR SANAYI



# MITRON

## DOOR MODERNIZATION KIT

### SKATES

EURO  
TYPE

FOR ALL DOOR Drivers & Motor  
PLUG & GO



A3



EN81/20 LONG

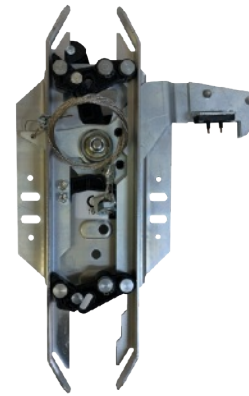

EN81/20 SHORT



SWITCH



BELT



BELT PULLEYER

EASY SOLUTION  
included  
everything

**LA MEJOR PUERTA AUTOMÁTICA JAMÁS FABRICADA EN TURQUÍA**

*Con una clase de ahorro de energía ambiental y económico*

*Con motor sin engranajes DIRECT DRIVE de uso silencioso y duradero*

*Para todas las modernizaciones de puertas de marca*

*Con tecnología magnética que proporciona un alto par y movimiento sin vibraciones.*

**MECANIZACIÓN DE MODERNIZACIÓN**

**¡Dos preguntas, solución completa!**

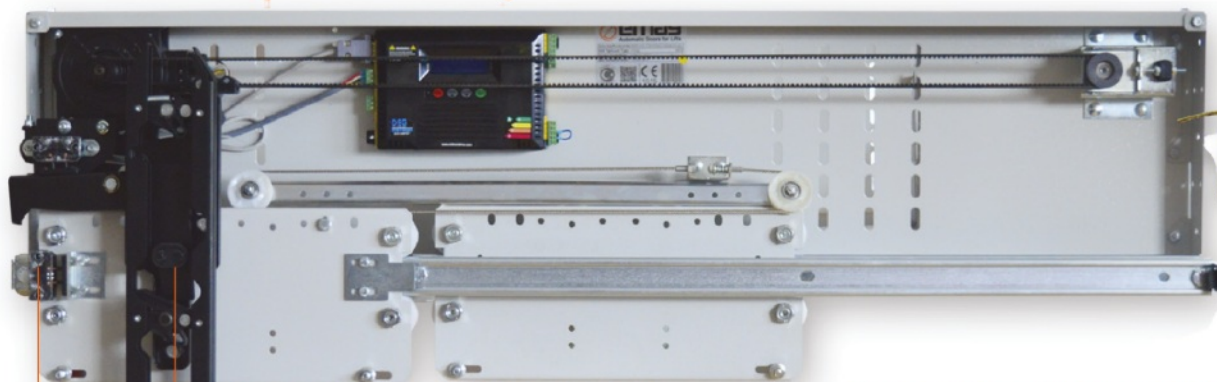

Q2?

Q1?

**Question-1** Pregunta 1  
Skate Open Dimension

Dimensión abierta del patín

Write here.....

Escriba aquí

**Question-2** Pregunta 2  
Skate Dimension

Dimensión del patín

Write here.....

Escriba aquí

DOOR MODERNIZATION KIT



## "La demanda de nuestros productos desde Europa ha aumentado"

Fundada en 1974 por Enis Kırıker en Çankırı para fabricar productos metálicos, Kırıker Metal Asansör entró en el sector de los ascensores en 2003. "Junto con el desarrollo del sector de la construcción, con la apreciación de los productos que fabricamos en el mercado en estos años, nuestra empresa ha logrado ser una de las mejores marcas del sector en puertas semiautomáticas con la marca 'DOORLIFE' en 2009. Con este proceso, Kırıker Metal ha dado pasos de institucionalización con firmeza y hoy se ha convertido en una empresa cuyos productos se utilizan en casi 60 países. Dentro de una superficie cubierta de 12.000 metros cuadrados, Kırıker Metal sigue fabricando puertas de ascensor totalmente automáticas bajo la marca "LIFTOR" desde 2018, comentó Serdar Kaymak, Director de Comercio Exterior de la compañía.

Tras afirmar que actualmente prestan servicio al sector produciendo entre 6.000 y 7.000 puertas al mes con 160 empleados, Serdar Kaymak dijo que sólo prestan servicio al sector de los ascensores con la producción de puertas de piso y de cabina, que es su área de especialización. Subrayando que fabrican

puertas semiautomáticas y Kramer con la marca DOORLIFE y puertas automáticas de rellano y cabina con la marca LIFTOR, Kaymak prosiguió sus palabras de la siguiente manera:

"Nuestra empresa está considerada como una de las principales del sector, tanto por su calidad como por su capacidad. Producimos unos 7.500 productos al mes, incluyendo todo tipo de puertas. Entregamos nuestros productos a unos 25 distribuidores situados en distintos puntos de Turquía y a unos 30 países.

- **Queremos seguir invirtiendo en la fabricación de productos de calidad para satisfacer las necesidades de nuestros clientes y el desarrollo de la tecnología de año en año.**

A partir de 2020, continuamos nuestras actividades de inversión con la inversión en láser que realizamos en 2022. Queremos seguir invirtiendo en la fabricación de productos de calidad para satisfacer el desarrollo de la tecnología de año en año y las necesidades de nuestros clientes. En el ámbito de nuestros estudios de I+D, hemos completado el trabajo de nuestra puerta antivandálica y la hemos puesto al servicio de nuestros clientes.



**Serdar KAYMAK**  
Kırıker Metal Directora de Comercio Exterior



www.devas.com.tr

# DEVAS

home lifts

- Closed Type Disabled Platform
- Open Type Disabled Platform
- Stair Lifts
- Seat Lift
- Homelift
- Service (Food) Elevator

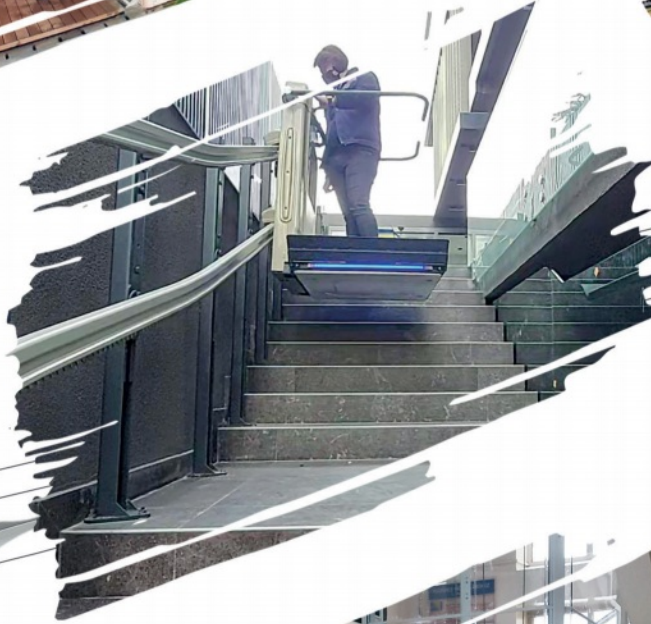

DEVAS FACTORY



Tubelift

OCTOLIFT



All our new products are delivered with a 2-year warranty.



En la puerta automática, hemos eliminado el evento de dirección en la caja fuerte y hemos permitido a nuestros clientes relajarse en términos de stock. Otro estudio es captar las demandas de Europa haciendo que nuestra puerta kramer sea compatible con la norma EN 81-20.

**- Añadimos Europa a nuestra diversidad de países en los mercados extranjeros**

En los seis primeros meses de 2022, nuestras exportacio-

nes más importante en nuestras actividades de exportación fue añadir Europa a nuestra diversidad de países en el mercado exterior. Tras la feria Asansör de Estambul, celebrada en marzo, observamos que la demanda de nuestros productos desde Europa ha aumentado aún más.

Queremos competir no solo para 2023, sino para las exportaciones sostenibles en general, no con el precio sino con la calidad. Queremos que

nuestros competidores mundiales. Para ello, continuamos con nuestras inversiones y actividades de marketing. Nuestra otra política es aumentar la diversidad del mercado y continuar con nuestras exportaciones minimizando los riesgos derivados de los problemas regionales que se experimentan de vez en cuando.

**- Nuestro sector recuperó el impulso al disminuir el impacto de la pandemia**

El mercado mundial de los

todos los sectores se vieron afectados. A medida que el efecto de la pandemia ha disminuido, el sector de los ascensores ha vuelto a cobrar impulso tanto en nuestro país como en el resto del mundo. Aunque la intensidad del mercado se encuentra en Oriente Medio y África, el efecto de Europa y otras regiones destaca gradualmente como mercados que han empezado a aumentar su influencia en las exportaciones de nuestro sector. Aunque



nes aumentaron en torno al 10-15%, aunque no mucho en comparación con el año pasado. Sin embargo, el avance

nuestras exportaciones sean sostenibles con la calidad de los productos turcos, superando la percepción de calidad de

ascensores se vio muy afectado por perjudicado los problemas globales inducidos por la pandemia, ya que

nuestras puertas semiautomáticas son lo preferido entre nuestros productos, la demanda de nuestra puerta



# EN TUS PROYECTOS ARQUITECTÓNICOS SU SOCIO DE SOLUCIONES.

We Are Solution Partner  
Of Your Architectural  
Projects.



kramer también ha aumentado recientemente debido al aumento de las normas de seguridad en Europa y otros países. Sin embargo, la cuota de nuestra puerta automática en nuestra producción total ha alcanzado un buen punto.

Para aumentar nuestra cuota de mercado y hacer que nuestros productos sean más utilizados, seguimos la certificación, la conformidad y las normas exigidas por los países e intentamos que nuestros productos cumplan estas condiciones. Otra la-

en ferias del sector.

**El desequilibrado aumento de los precios de las materias primas, que comenzó con la tensión entre Ucrania y Rusia, afectó negativamente a nuestro sector**

En 2022, consideramos que uno de los acontecimientos más importantes que afectan a nuestra industria es la subida de los precios de las materias primas que comenzó con la tensión entre Ucrania y Rusia y el desequilibrio que experimentamos en los precios y los costos debido a la volatilidad de los tipos

representantes del sector. Debemos convertir esto en una oportunidad e intentar que estos mercados sean sostenibles con nuestra calidad.

**- Los temas a los que damos más importancia como empresa: Marca e I+D**

Como empresa, nuestros temas más importantes son la marca y los estudios de I+D. En cuanto a la marca, como empresa, pensamos que cuando se combina la calidad con los principios, la marca se forma espontáneamente. Creemos que es

más accesibles estos temas a los incentivos y apoyarlos con procedimientos más sencillos.

Las empresas del sector deberían dar más importancia a la I+D con el apoyo de nuestro gobierno. En nuestro sector, donde la competencia mundial es intensa, la I+D es inevitable tanto para reducir costos como para fabricar productos de calidad e innovadores. Por lo tanto, creemos que es necesario demostrar que tanto nuestro país como nuestra empresa son un socio comercial



bor que realizamos es acercar nuestras innovaciones a nuestros clientes y llegar a nuevos clientes participando

de cambio. En 2022, el aumento de la demanda de los países europeos y asiáticos nos hizo muy felices como

necesario que otras empresas del sector tomen medidas sobre la marca, y nuestro gobierno debería hacer

seguro mediante la entrega de productos oportunos, robustos y de alta calidad a las empresas importadoras."



# METROPLAST

*seguridad total en el ascensor*

## MOTOR SIN CAMBIOS

1,00 m/s - 2,5 m/s  
320 kg - 3000 kg  
ALTO PAR  
DISEÑO ORIGINAL  
CUERPO LIGERO  
RODAMIENTO SKF  
FRENO MAYR  
RESPETUOSO DEL MEDIO



## GEARLESS

[www.metroplastasansor.com.tr](http://www.metroplastasansor.com.tr)

[export@metroplastasansor.com.tr](mailto:export@metroplastasansor.com.tr)

## COMPONENTES DE ASCENSOR

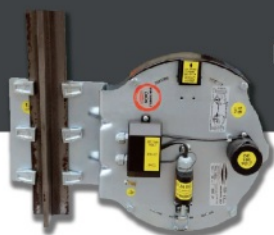

REGULADORES DE VELOCIDAD

PATINES DE ALTA VELOCIDAD



AMORTIGUADOR HIDRÁULICO



FRENOS DE ASCENSOR

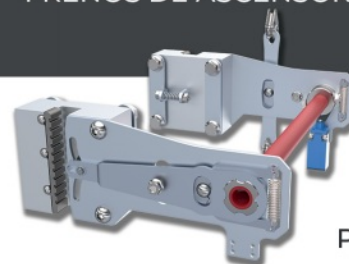

PATINES DE TEFLÓN







**VISÍTANOS** ➤ [www.balabankasnak.com](http://www.balabankasnak.com)

**MÁS DE 100  
MODELOS  
Y MOLDES**



**NOSOTRAS  
CONOCIMOS A  
LA MECÁNICA  
CON ELEGANCIA**



**POLEA DE PLÁSTICO (CAPTORMAL)**



**POLEA DE HIERRO FUNDIDO**





**POLEA DE IMPULSIÓN DE LA MÁQUINA**



**POLEA DE ELEVACIÓN HIDRÁULICA**

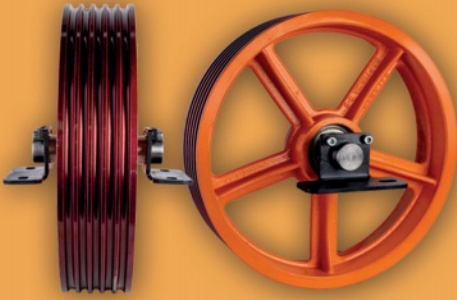

**POLEA DESVIADORA**

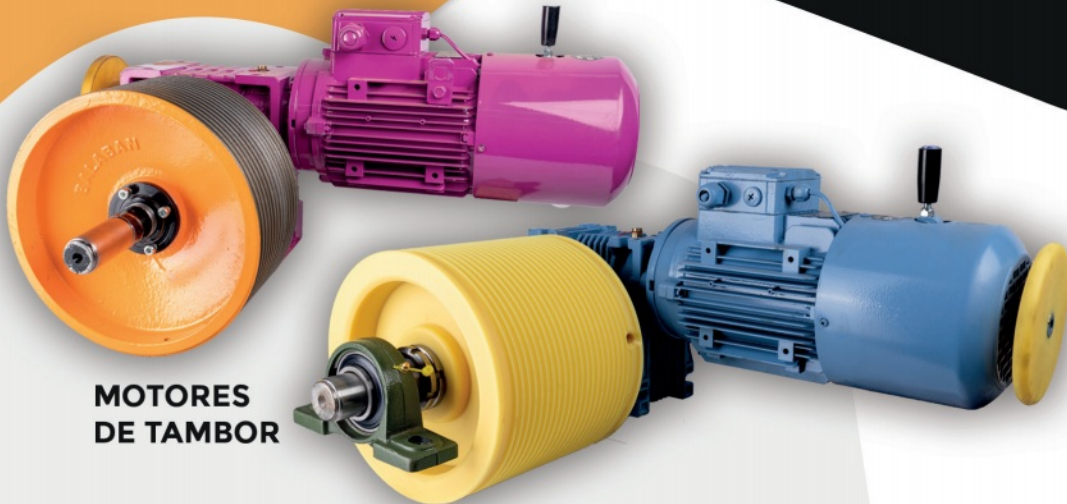

**MOTORES DE TAMBOR**



WhatsApp / Telegram / imo  
+90 533 499 23 43



NUESTRO EQUIPO DE EXPORTACIÓN  
export@balabankasnak.com



Fevziçakmak Mh. 10776. Sk. B4 Blok  
No: 5 / Y Karatay / Konya - TÜRKİYE



## "2022 fue un año en el que aceleramos nuestras actividades de exportación"

En 2010, el Coordinador General de Balaban Kasnak, İsmail Balaban, que comenzó a servir activamente en el sector de los ascensores, dijo: "Balaban Kasnak se ha renovado desde 2010 y sigue su camino sin romper su línea para ser una empresa que sigue su camino con pasos seguros de una manera orientada a la calidad. Nuestra empresa siempre ha dado prioridad a la satisfacción del cliente fabricando productos de calidad con la experiencia de servir en el sector durante muchos años."

Declarando que siguen de cerca los desarrollos en el sector



İsmail BALABAN  
Balaban Kasnak

como Balaban Kasnak, İsmail Balaban declaró que han diseñado sus empresas de acuerdo con estos desarrollos. İsmail Balaban ha declarado: "En 2010, empezamos a dar servicio al sector con la reparación de motores de máquinas y la fabricación de poleas de transmisión cuando los ascensores de engranajes eran intensos en el sector. En el punto al que hemos llegado hoy, la necesidad de poleas ha aumentado debido al uso generalizado del sistema de elevación en los ascensores. Al mismo tiempo, hoy en día también se demanda un servicio de productos orientado a la calidad. Como Balaban Kasnak, para desarrollarnos y responder mejor a las demandas del sector, hemos incluido las poleas de plástico (Captormal) en nuestros artículos de servicio".

Balaban, quien afirmó que la posición de la compañía en el sector ha llegado a un posición de importancia con la confianza creada a lo largo de más de 10 años de labor, dijo: "Una de las razones por las que hemos llegado a una buena posición en el sector es el esfuerzo por proporcionar la satisfacción del cliente, que adoptamos como principio y priorizamos en todo nuestro trabajo. Comprendemos el valor

que nos aportan nuestros clientes y seguimos prestando servicio con esta conciencia.

Con el fin de aumentar y mantener nuestra posición en el sector y nuestra fuerza en el mercado, pretendemos servir al sector durante muchos años satisfaciendo la creciente demanda con nuestro propio capital. Para ello, aumentamos constantemente nuestra calidad y capacidad de producción realizando nuevas inversiones tecnológicas. Nuestra instalación de fundición de poleas de plástico (Captormal) es un buen ejemplo de ello".

### - 2022 fue un año en el que aceleramos nuestras actividades de exportación

Señalando que 2022 fue un año en el que aceleraron sus actividades de exportación, İsmail Balaban declaró que llevaron a cabo participaciones en ferias internacionales y visitas a empresas con el fin de aumentar sus cuotas de mercado nacionales y especialmente extranjeras. Añadiendo que están muy satisfechos con las actividades de exportación que iniciaron intensamente en 2022, İsmail Balaban señaló que su objetivo es llevar su cuota de exportación en la producción total al 50% en los próximos años.





CON NUESTRAS SOLUCIONES TECNOLÓGICAS,  
**USTED TIENE EL CONTROL  
EN TODAS LAS CONDICIONES**  
SISTEMAS DE CONTROL DE ASCENSORES

WITH OUR TECHNOLOGICAL SOLUTIONS, YOU ARE IN CONTROL  
IN ALL CONDITIONS! ELEVATOR CONTROL SYSTEMS

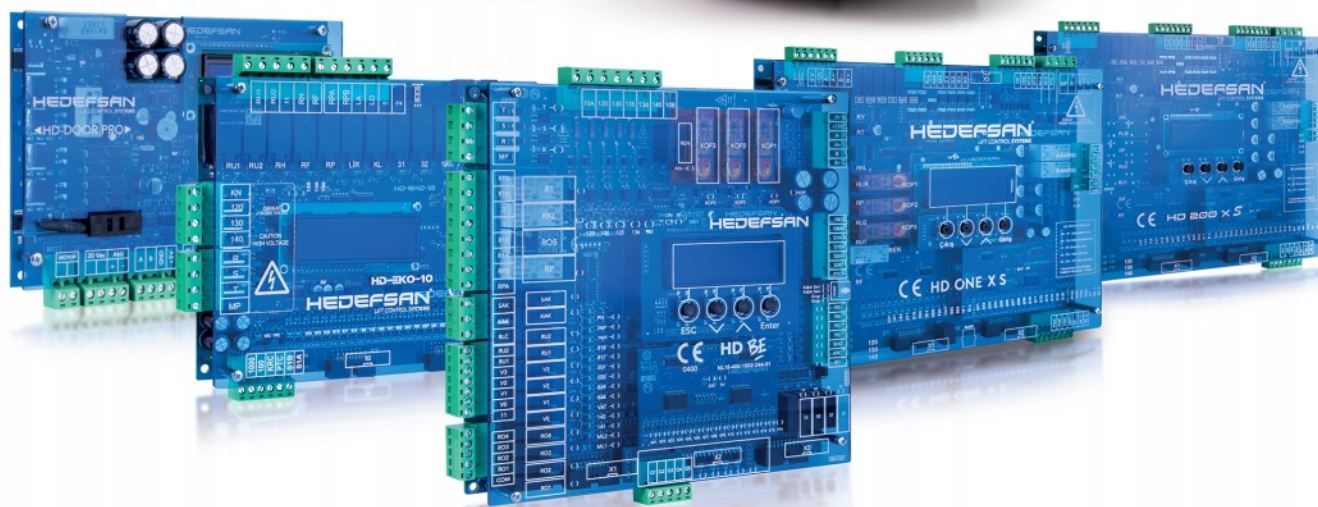

(+90 850)  
**455 1 413**

**HEDEFSAN**

[www.hedefsan.net](http://www.hedefsan.net)  
[info@hedefsan.net](mailto:info@hedefsan.net)



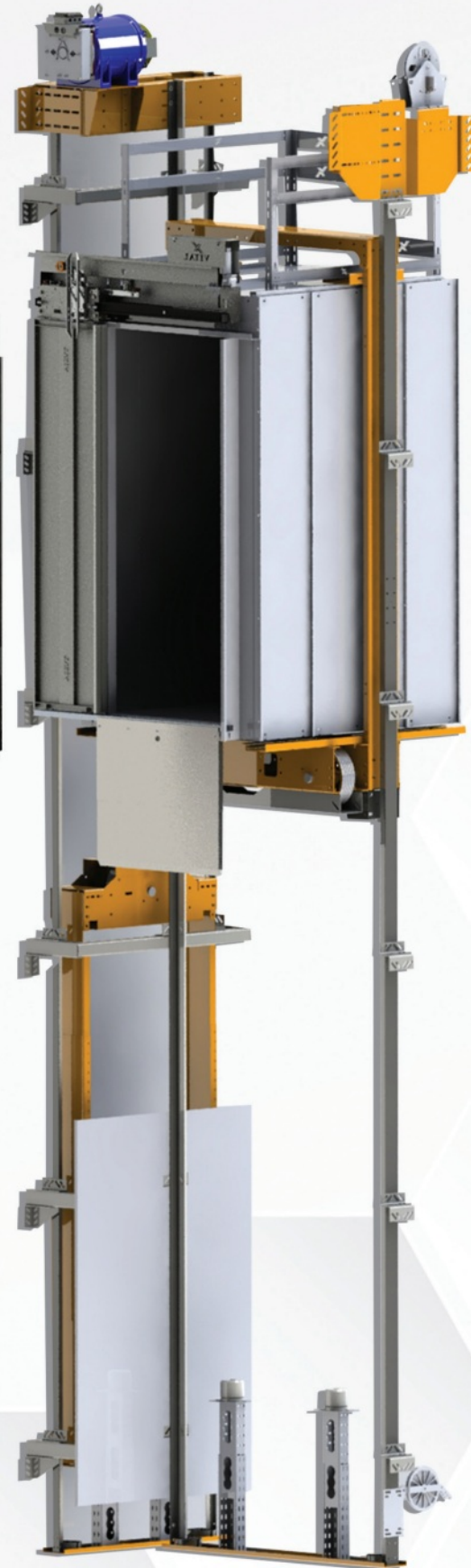

**SISTEMAS COMPLETOS DE  
ASCENSORES  
SISTEMA DE ELEVADOR  
COMPLETO**





VITAL ELEVADORES inició sus actividades en 2012. Nuestra empresa produce puertas automáticas, cabinas elevadoras, suspensiones de cabina, contrapesos, soportes de máquinas, paneles de control, etc.

Nuestra empresa, que ofrece servicios de ascensores en paquete, ofrece soluciones completas de ascensores como MRL, MR, hidráulicos, ascensores domésticos y elevadores para discapacitados para todo tipo de edificios sobre una base de proyecto. Exportamos la mayoría de los productos que producimos, seguimos aumentando nuestra capacidad de producción sin sacrificar la calidad y teniendo en cuenta las demandas de los clientes.

Nuestra empresa continúa su producción en una planta de 15.000 metros cuadrados, de los cuales 10.000 metros son cubiertos. En nuestra fábrica trabajan un total de 70 empleados. Con nuestra amplia área de fabricación, máquinas y software de tecnología de vanguardia, realizamos todas las etapas de diseño y producción dentro de nuestra propia estructura.

Exportamos aproximadamente el 60% de nuestra producción directamente. Nuestros productos llegan a más de 50 países de Europa, Asia, África y Sudamérica. En algunos países, estamos acelerando la accesibilidad de la distribución de nuestros productos con acuerdos de reventa.

Como familia VITAL, nuestra principal prioridad es planificar la línea de montaje, los sistemas de prueba, la infraestructura técnica y los recursos humanos para la producción y ofrecer nuestra comprensión de la calidad en este campo para brindar el mejor servicio a nuestros clientes.

VITAL ELEVADORES foi fundado em 2012 e iniciou suas atividades. Nossa empresa produz portas automáticas, cabinas para elevadores, suspensões de cabinas, chassis de pesos, suportes de máquinas, painéis de controle e assim por diante.

Nossa empresa, que serviços de elevadores de pacotes, oferece soluções completas de elevadores como MRL, MR, Hidráulico, Homelift e Elevadores para deficientes para todos os tipos de edifícios em uma base de Projeto. Nos exportamos a maior parte dos produtos que produzimos, continuamos a aumentar nossa capacidade de produção sem sacrificar a qualidade e levando em consideração as demandas dos clientes.

Nossa empresa continua sua produção em uma fábrica de 15.000 metros quadrados no total, dos quais 10.000 metros quadrados estão fechados. Um total de 70 funcionários são empregados em nossa fábrica. Com nossa ampla área de fabricação, máquinas e softwares de tecnologia avant-garde, realizamos todas as etapas de projeto e produção dentro de nossa própria estrutura.

Exportamos aproximadamente 60% de nossa produção diretamente. Nossos produtos alcançam mais de 50 países na Europa, Ásia, África e América do Sul. Em alguns países, estamos acelerando a acessibilidade de distribuir nossos produtos com acordos de revenda.

Como família VITAL, nossa principal prioridade é planejar a linha de montagem, sistemas de teste, infraestrutura técnica e recursos humanos para a produção e nosso entendimento de qualidade neste campo e fornecer o melhor serviço aos nossos clientes.



**FACTORY:** 3. Organize Sanayi Bölgesi Büyükkayacık OSB Mah. 9.Sokak No:31 Selçuklu / Konya  
**Tel:** +90 332 345 13 85 **Fax:** +90 332 345 13 86 [export@vitalasansor.com](mailto:export@vitalasansor.com)  
**ISTANBUL OFFICE :** Şerifali Mahallesi Türker Caddesi No: 42 Ümraniye / İstanbul  
**Tel:** +90 216 314 30 35 **Fax:** +90 216 314 30 36





*A250 Plataforma para discapacitados de tipo abierto*

Open Type Disabled Platform



*YD150 Escaleras Tipo Plataforma para discapacitados*

Stairs Type Disabled Platform



*KH400 / KV400 Platafo de tipo cerrado para discapacitados*

Close Type Disabled Platform

*VV300 Elevador de casa Homelift*





# No hay obstáculo para compartir *la vida juntos*

*No obstacle to share  
life together.*

- ✓ *Sistemas para discapitados*  
Systems for disabled
- ✓ *Elevador de casa*  
Homelift
- ✓ *Cabina*  
Cabin
- ✓ *Eje elevador Particall*  
Partical Elevator Shaft

## **FÁBRICA**

EFELİFT ASANSÖR SANAYİ VE TİCARET LİMİTED ŞİRKETİ  
Mimarsinan O.S.B. 13. Cad. No:50 Melikgazi/KAYSERİ  
Tel: +90 352 247 44 44 Fax: +90 352 241 18 19  
[www.vini.com.tr](http://www.vini.com.tr) | [info@vini.com.tr](mailto:info@vini.com.tr)



[www.vini.com.tr](http://www.vini.com.tr)



# Interlift

# 2022

A finales de abril se reunieron en Augsburg numerosos actores del sector de los ascensores. Interlift 2022, que se celebró en Augsburg (Alemania) del 26 al 29 de abril de 2022, abrió sus puertas después de dos años y medio.

La edición de este año de Interlift, que ocupa por derecho propio un lugar entre las ferias importantes del sector de los ascensores, no ha estado a la altura de su reputación como evento por excelencia del sector de los ascensores, donde se profundizan los contactos y se hacen buenos negocios. Interlift 2022 fue poco inspiradora en comparación con años anteriores, tanto en lo que respecta al número de expositores como de visitantes. El hecho de que la fecha de la feria coincidiera con el Ramadán, la postura de Alemania en materia de visados y vacunación, la guerra entre Rusia y Ucrania, la ausencia de marcas mundiales en la feria ensombreció el éxito general de Interlift para 2022.

No obstante, los participantes creen que la feria alcanzará su antiguo éxito con el anuncio de las marcas mundiales que volverán a ocupar su lugar en la próxima feria y que Interlift seguirá su camino como uno de los encuentros importantes del sector del ascensor.

**- 350 expositores y 11.800 profesionales del sector procedentes de 87 países**

A pesar de las condiciones desfavorables, según el comunicado de AFAG, organizador de la feria, 11.800 profesionales del sector procedentes de 87 países visitaron Interlift 2022, donde participaron 350 expositores.



WELCOME TO THE HOME OF ELEVATORS



# interlift 2023

17 - 20 October | Messe Augsburg  
Germany

Application form available now  
[www.interlift.de](http://www.interlift.de)

Organiser: AFAG Messen und Ausstellungen GmbH  
Am Messezentrum 5, 86159 Augsburg | [www.interlift.de](http://www.interlift.de)



Technical sponsor: VFA-Interlift e.V.  
Süderstraße 282, 20537 Hamburg | [www.vfa-interlift.de](http://www.vfa-interlift.de)





"Como primer gran evento del sector, la feria reunió a la familia internacional del ascensor por primera vez en dos años y medio. Y probablemente todos los implicados estén contentos. La encuesta realizada por la empresa Gelszus Trade Fair Market Research muestra claramente la importancia que tiene para los expositores y visitantes estar en Augsburg. A pesar de las difíciles condiciones generales, 11.800 visitantes profesionales de 87 países

acudieron a Augsburg para informarse sobre las innovaciones y tendencias del sector de los ascensores. La reacción de los visitantes y de los 350 expositores fue claramente positiva.

La proporción de altos responsables de la toma de decisiones entre los visitantes sigue siendo elevada.

La calidad profesional y la competencia en la toma de de-

cisiones de los visitantes ha sido uno de los factores más importantes para el éxito de Interlift desde el principio. Esto tampoco cambió en 2022. El 68% de los visitantes son decisivos o codecisores en sus decisiones de compra. Otro 17% de los visitantes dirigen las inversiones, al menos en calidad de asesores. Casi uno de cada dos visitantes viene a iniciar una cooperación o a realizar una investigación preliminar. El 30% de los visitantes ya han

firmado acuerdos en la feria. El ciento setenta y uno de los visitantes ya se ha puesto en contacto con los expositores para cerrar acuerdos después de Interlift. Otro 57% visitó Interlift para conocer los últimos avances en el sector de los ascensores.

**Participantes ¡También estamos en 2023!**

La mayoría de las 350 empresas de ascensores participantes también se alegraron de







# TÜRKRAY

**CARRILES DE GUIA DE ELEVADOR**  
**ELEVATOR GUIDE RAILS**



[www.turkray.com.tr](http://www.turkray.com.tr)  
[info@turkray.com.tr](mailto:info@turkray.com.tr)





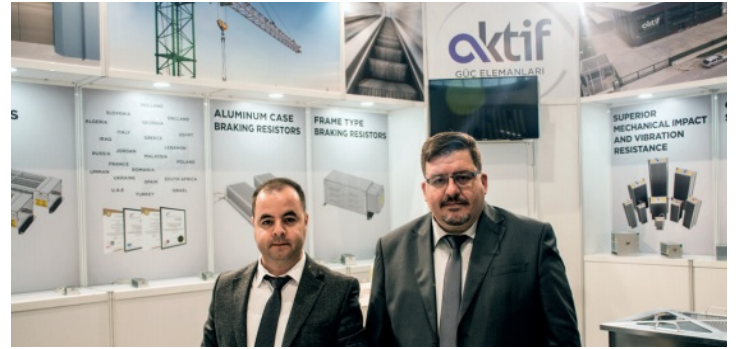





Exportar a 56 países

# Producimos Para El Mundo

Stork Lift Desde su creación en  
2020 ha estado produciendo  
por el mundo



+90 539 434 36 71 | +90 539 442 36 71

export@storklift.com

www.storklift.com

katre  
Group



estar en Augsburgo. Para la mayoría de las empresas, la feria ha ido bien. Tres de cada cuatro expositores estaban muy satisfechos con la experiencia. Las expectativas de negocio tras la feria también son altas. En una encuesta, el 78% de los participantes en la experiencia la calificaron de "muy buena", "buena" o "satisfactoria". Según la encuesta, el 85% de los participantes declaró que participaría en Interlift 2023. Cuando se eliminan los indecisos, el 3% no piensa volver a participar.

**Ya se han recibido 220 inscripciones para Interlift 2023, que se celebrará entre el 17 y el 20 de octubre de 2023**

Apenas cuatro semanas después de la publicación de los documentos de participación, se recibieron 220 inscripciones, entre las que se encontraban muchas marcas no presentes en 2022.

**Con 220 inscripciones, ya se ha cubierto el 88% del espacio en Interlift 2022**

Importantes representantes del sector como Wittur, Orona, Meiller, Lift Equip, Genemek, Montanari, Prisma, Schaefer y

Ali Onur presentarán sus innovaciones en Augsburgo del 17 al 20 de octubre de 2023. También habrá grandes presentaciones conjuntas, como las de Italia y China.

**Más de 40 marcas turcas participaron en Interlift 2022**

Más de 40 marcas turcas expusieron sus productos en Interlift 2022, que se celebró en Augsburgo (Alemania) del 26 al 29 de abril de 2022. Empresas participantes en la feria; AH&MET Asansör, Akiş Asansör, Akiş Hidrolik, Akiş Kablo, Akra Asansör, Aksöz Makina, Aktif Güç Elemanları, Alam Asansör, Ali Onur Asansör, Amada Tech, Ametal, Arkel, Artı Kasnak, ASGE Metal, Aspar, Aybey Elektronik, Blues of Istanbul, Bulut Makina, Butkon, Çokyaşar Halat, Emay Mühendislik, Eker Makina, Fenac Mühendislik, GENEMEK, Güven Çelik Halat, Has Asansör, Hedefsan, İDA Asansör, İntegra, Kormas, Mars Asansör, Mik-el Elektronik, Önersan, Özbeşler Asansör, Önder Asansör, Poltime, Prolift Asansör, Prosis Asansör, Rate Asansör, Selkas Makina, Tekin Makina, Teori Mühendislik, Türkeli Ray.

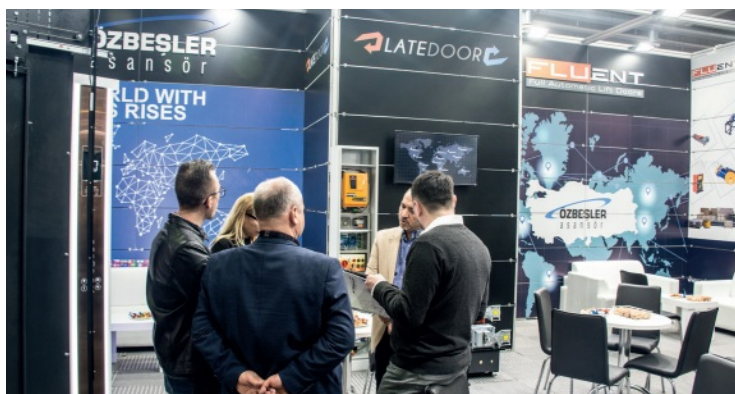













# ERASIS asansör



ELEVATOR  
CONTROL  
SYSTEMS

+90 224  
443 25 32-34



[www.erasisasansor.com.tr](http://www.erasisasansor.com.tr)  
[info@erasisasansor.com.tr](mailto:info@erasisasansor.com.tr)  
[export@erasisasansor.com.tr](mailto:export@erasisasansor.com.tr)  
[www.latinamericacom.com](http://www.latinamericacom.com)









## SISTEMAS DE CABINA Y PUERTA DE ASCENSOR

Completas soluciones de ascensor



[www.mesanasensor.com.tr](http://www.mesanasensor.com.tr)

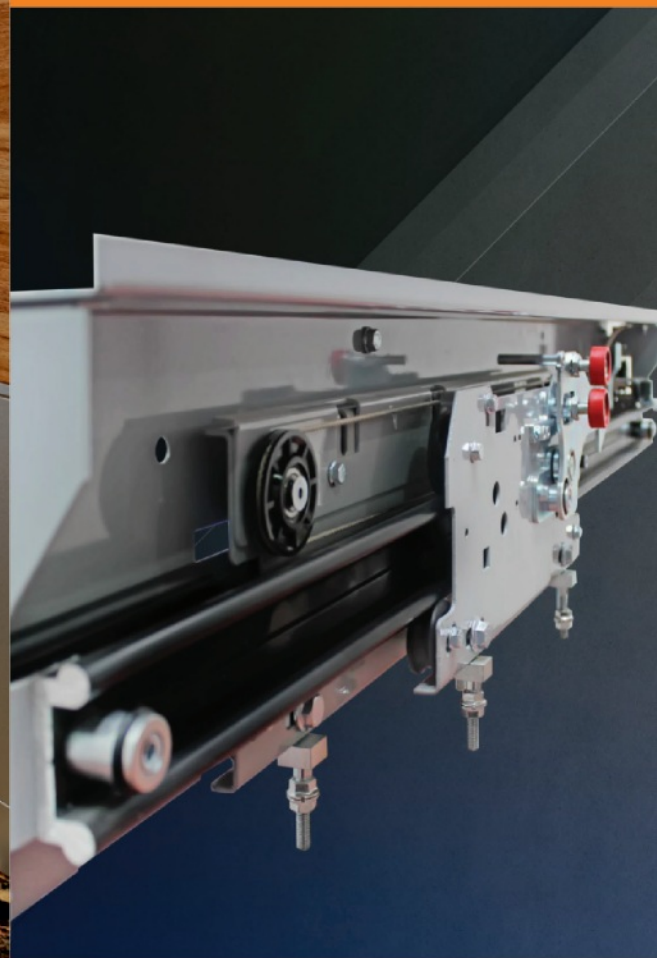

msn

# mesan

sistemas de cabina y puerta de ascensor • lift door and car systems



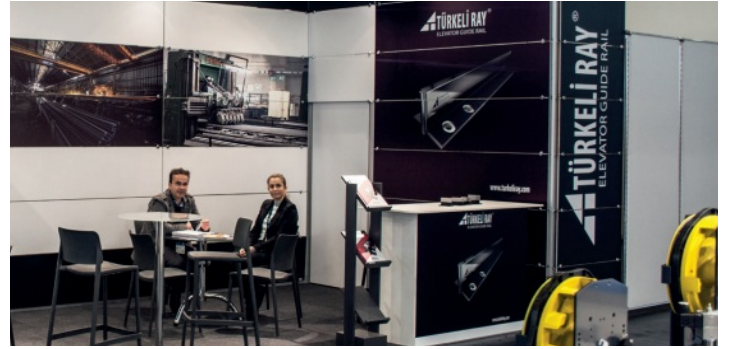







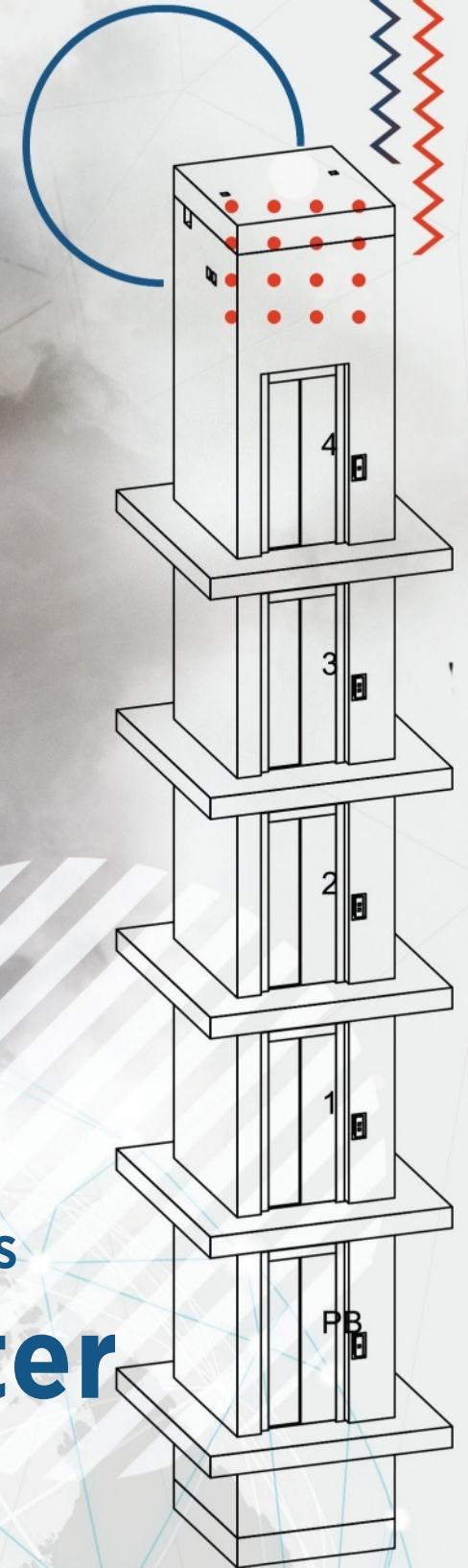

GET THE BEST LIFTING SOLUTIONS

**Make your life better**

Fevzi Çakmak Mah. Aslım Caddesi No:71/C  
Karatay/Konya/Turkey

info@mesielevator.com  
+90 (332) 503 33 30



[www.mesielevator.com](http://www.mesielevator.com)

# ELEVATOR SOLUTIONS

*And more ..*





# Lift Expo Argelia

La 2ª edición de la Feria Internacional del Ascensor LIFT-EXPO Argelia, celebrada en el recinto ferial de Argelia Safex, en la capital de Argelia, entre el 27 y el 29 de mayo de 2022, volvió a contar con la intensa participación de los fabricantes turcos de ascensores. Además de los fabricantes de ascensores turcos, también participaron en la feria fabricantes de ascensores de Argelia, Francia, España, Italia, China y Egipto.

Mientras que más de 50 marcas abrieron stands en la Feria Internacional del Ascensor Lift Expo Argelia, organizada por Expert Fuarçılık y fue celebrada por segunda vez, la densidad de empresas turcas en la feria llamó la atención. La feria, en la que participaron más de 30 marcas turcas, también fue muy productiva en cuanto a visitantes.

Las empresas de Turquía que participaron en Lift - Expo Argelia 2022, que también fue visitada por Mahinur Özdemir Göktaş, Embajador de Turquía en Argelia, Murat Ersoy, Consejero Comercial de Argelia y Mehmet Emin Yiğitbaş, Consejero Comercial Adjunto de Argelia: Ah&Met Asansör, SRL Asansör, Alyans Asansör, Asiller Asansör, Panoma, Kepi Elevator Systems, Eren Makine, Dormak Asansör, Thisa Elevator, Birmak, Zorer Denge Ağırlığı, Bağlift Asansör, BSB Asansör, Hüras Asansör, İda Asansör, Kurgu Yürüyen Merdiven ve Asansör, Onaylift Asansör, Özbeşler Asansör, Özınan Asansör, Teori Mühendislik, Basel Asansör, Zafer Asansör, Prolift Asansör, Akış Motor, Konel Elektronik, MP Yener Övünç Asansör, Poltime, Baltacı Metal, Fabre Asansör, Nagel Asansör, Aselron, Nzr Asansör, Onuras, Dersan, Expert Uluslararası Fuarçılık ve Lift Vision Magazine.





27-29 MAY 2022  
**LIFT EXPO**  
A L G E R I A

Salon international des technologies des ascenseurs  
et des escaliers mécaniques



**2<sup>nd</sup>**  
international

International Exhibition For Elevators  
and Escalators Technologies



Lift Expo Argelia, que estaba previsto que se celebrara en 2020 pero que se pospuso debido a la pandemia del virus Covid-19, se completó con éxito entre el 27 y el 29 de mayo, tanto en lo que respecta a los expositores como a los visitantes, y acogió a visitantes de Argelia, especialmente de este país, así como de los países vecinos y de Europa.

La economía de Argelia, que es un mercado importante

sobre todo para las empresas turcas de ascensores que exportan paquetes de ascensores, es la estrella que brilla en África. El hecho de que haya una gran demanda de ascensores en Argelia también ha aumentado el interés por la feria.

Según la información proporcionada por las autoridades argelinas y la Embajada de Turquía, la participación de las marcas turcas en el sector

de los ascensores argelinos, que era del 4% de 2018 a 2021, alcanzó el 20% y Turquía ocupó el primer lugar en las importaciones de ascensores de Argelia. Durante las visitas del embajador turco en Argelia, Mahinur Özdemir Göktaş, y de los consejeros comerciales durante la feria, cabe destacar que las empresas expresaron su satisfacción por la feria y por estar en Argelia.

La construcción de 1.600 ho-

teles a lo largo de la costa entre Marruecos y Túnez para satisfacer la necesidad de alojamiento y el desarrollo del turismo convertirá a Argelia en un centro de atracción para los fabricantes y exportadores turcos de ascensores en los próximos años. Especialmente en Argelia, que es un mercado serio para los ascensores de paquetes, la demanda de los contratistas y proveedores de ascensores de productos turcos de calidad, es









también una oportunidad para nuestros fabricantes.

**Lift Vision fue el único patrocinador de prensa de Lift Expo Argelia:** La revista Lift

Vision se ha convertido en el único patrocinador de prensa de Lift Expo Algeria, la Feria Internacional del Ascensor que se ha celebrado por segunda vez en el recinto ferial

Safex de Argelia. No dejamos a nuestras empresas solas mientras apoyamos la promoción del sector turco de los ascensores con nuestra revista Lift Vision, que se pu-

blicó en inglés, ruso y árabe en la feria. Hemos acumulado buenos recuerdos con nuestros amigos exportadores, con los que ahora somos una familia.









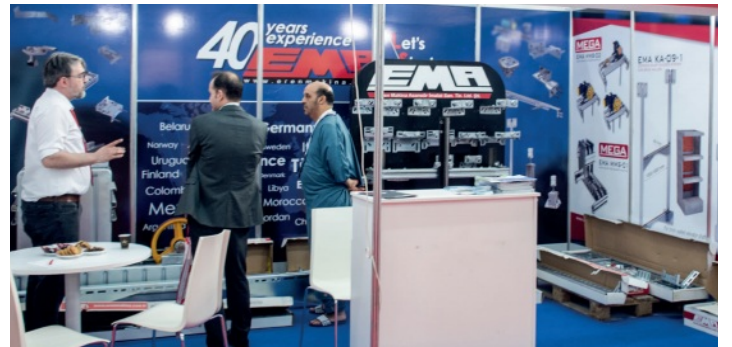

















## What's new

---

Big revolution in the industry

You can now choose the products you want with just one click and access the products you want with secure shopping. [www.exvator.com](http://www.exvator.com) puts the best quality products at your fingertips.



## No surprises

---

You will not encounter surprise payments. All processes are completed before placing your order.



## Advantages

---

You can reach multiple manufacturers at the same time. You will have the opportunity to compare prices and choose products. In this way, the options available to you will increase. Your trade remains confidential. You are always one step ahead.



## Your money is safe

---

Your payment will continue to be secure at Exvator until you receive your products in full. When your products reach you in full, your payment is transferred to the seller. It is the safest form of purchase.



## As you wish

---

This gives you the freedom to buy the product you want in the quantity you want. You can get even the smallest needs in the fastest way.

## Whenever you want

---

You can reach the whole world without the shortage of time and space.



## Strong communication

---

You will always find someone who is interested in you.

Check it out  
visit our website  
[www.exvator.com](http://www.exvator.com)



# Ascen.tec

# 2022

La feria de tecnología de ascensores Ascen.tec, que se celebró en Atenas (Grecia) del 3 al 5 de junio de 2022, satisfizo a sus expositores. El organizador de la feria anunció el éxito de la misma, con visitantes y expositores muy satisfechos que renovaron su participación para 2024.

La 2ª Exposición Internacional de Ascensores y Tecnología Ascen.tec, ofreció a los fabricantes, importadores y representantes de ascensores la oportunidad de presentar sus tecnologías, productos y soluciones innovadoras. El simposio, que se celebró simultáneamente con la exposición, ofreció a los agentes del mercado, institutos, científicos y técnicos la oportunidad de compartir sus puntos de vista, debatir los problemas del sector y ofrecer soluciones para el desarrollo del sector de los ascensores.

La ceremonia de inauguración de la 2ª Feria Internacional del Ascensor y la Tecnología Ascen.tec contó con la presencia de: Panos Skouroliakos, diputado de Ática Oriental, George Kavathas, presidente de la Confederación Helénica de Profesionales, Artesanos y Comerciantes (GSEVEE), Anna Melanitou, miembro de la junta directiva de la Asociación de Arquitectos Griegos (SADAS - PEA), Konstantinos Damigos, vicepresidente de la Cámara de la Pequeña y Mediana Industria de Atenas, Anastasios Kapnopolis, Presidente de la Cámara de la Pequeña y Mediana Industria de Tesalónica, George Papamanolis Ntozas, Presidente de la Cámara de la Pequeña y Mediana Industria del Pireo, George Vlasopoulos, Presidente de la Federación Panhelénica de Fabricantes de Ascensores, Especia-



2nd International Exhibition

# Ascen.tec

ΤΕΧΝΟΛΟΓΙΕΣ ΑΝΕΛΚΥΣΤΗΡΩΝ • ELEVATOR TECHNOLOGIES

**3-5 JUNE 2022**

**MEC - PAIANA, ATHENS, GREECE**

[www.ascen-tec.gr](http://www.ascen-tec.gr)

**Accessible to Persons  
with Disabilities**





listas en Instalación y Mantenimiento, Serafim Maousidis, Secretario General de la Federación Panhelénica de Asociaciones de Contratistas Eléctricos, Manos Kranidis, Secretario de la Junta Directiva de la Federación Helénica de la Propiedad y Presidente de la Asociación de Propietarios de los Suburbios del Norte de Atenas.

La presentación de apertura del evento corrió a cargo de Zeta Founta Mourta, responsable de relaciones públicas de la empresa organizadora Technoekdotiki / T-Press, y fue coordinada por Michalis Stathakopoulos, redactor jefe de la revista Ecotec.

#### Foro Ascen.tec

Científicos, empresas expertas e instituciones intercambiaron opiniones sobre temas sectoriales durante tres días en el Foro Ascen.tec, que se celebró simultáneamente con la 2ª Feria Internacional del Ascensor y la Tecnología Ascen.tec en Atenas. El Foro Ascen.tec, en el que se examinaron temas como "Marco institucional y jurídico del sector de los ascensores", "Normas y certificación" y "Accesibilidad para los discapacitados", explicó el sector de los ascensores y la evolución del sector.

#### ¡Nos vemos en 2024!

La tercera edición de la Feria Internacional del Ascensor y la Tecnología Ascen.tec se celebrará en 2024. "Yo y todo el equipo de Technoekdotiki / T-Press queremos dar las



gracias a los expositores y visitantes de la feria y del Foro, así como a todos los que apoyaron y contribuyeron a la organización de Ascen.tec.

En 2024 organizaremos la tercera edición de Ascen.tec".

Artı Kasnak, GENEMEK y He-defsan, de Turquía, participa-

ron en la Feria de Tecnología de Ascensores Ascen.tec, celebrada del 3 al 5 de junio de 2022 en Atenas, la capital de Grecia.



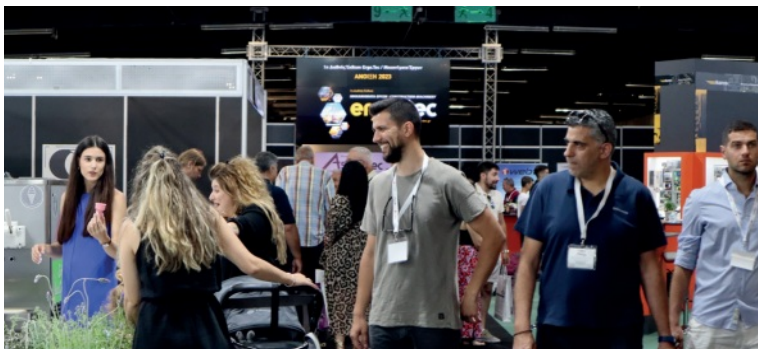



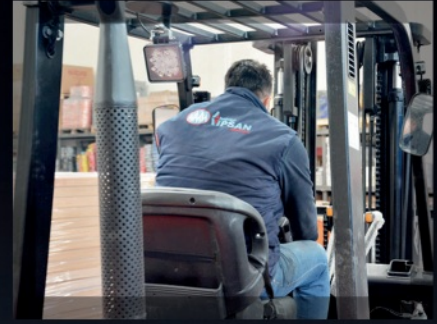



PROFESSIONAL SERVICE  
AND FOR MORE INFORMATION

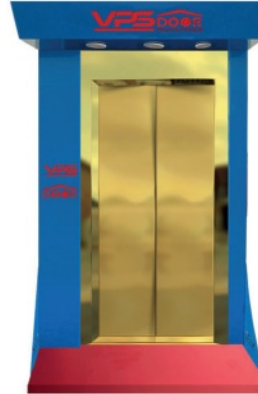

Being the rising star of the sector with its 23 years of experience, VIPSAN has taken its power to an international level by incorporating the VPS DOOR brand.

VIPSAN ELEVATOR provides professional service in the fields of elevator cabins, human elevators, freight elevators, full and semi-automatic elevator doors and wholesale material sales.

[WWW.VIPSANDOOR.COM](http://WWW.VIPSANDOOR.COM)

Phone: 0 (342) 235 48 48 GSM: 0 (530) 664 54 53 E- Mail: [info@vipsandoor.com](mailto:info@vipsandoor.com)  
Adress: Sanayi Mahallesi 60315 Nolu Sokak No:14 Şehitkamil/Gaziantep- Türkiye



Everyone sees what they want to see

But we see it from every angle



HIGH QUALITY  
AFFORDABLE

ECO-177B

36 DIODES  
177 BEAMS

81-20  
COMPATIBLE

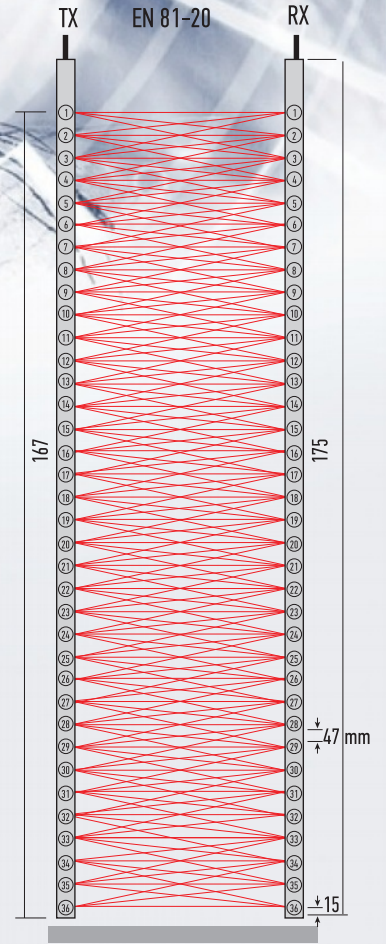

ERDEN LİFT ASANSÖR SAN. VE TİC. LTD. ŞTİ.  
Şerifali Mah. Mevdudi Sok. No: 28 Ümraniye / İstanbul-TURKEY  
Tel: +90 216 576 72 73 (pbx) Fax: +90 216 576 72 71  
www.erdenlift.com E-Mail: info@erdenlift.com



**ERDEN**  
LIFT COMPONENTS