



INDUSTRIA TURCA DEL ASCENSOR

Revista Digital



LIFTVISION
magazine

**REVISTA DEL
ASCENSOR**
www.revdelascensor.com

Ascensores y Componentes Turcos para América Latina

AÑO: 2021 NÚMERO: 1 1er TRIMESTRE 2021 www.lvlatinoamerica.com

REVISTA DEL ASCENSOR



**La Revista del Transporte Vertical
Latinoamericano desde hace 25 años**

RevistadelAscensor



revistadelascensor

www.revdelascensor.com

LA INDUSTRIA TURCA DE ACENSORES

A INDÚSTRIA DE ELEVADORES TURCA

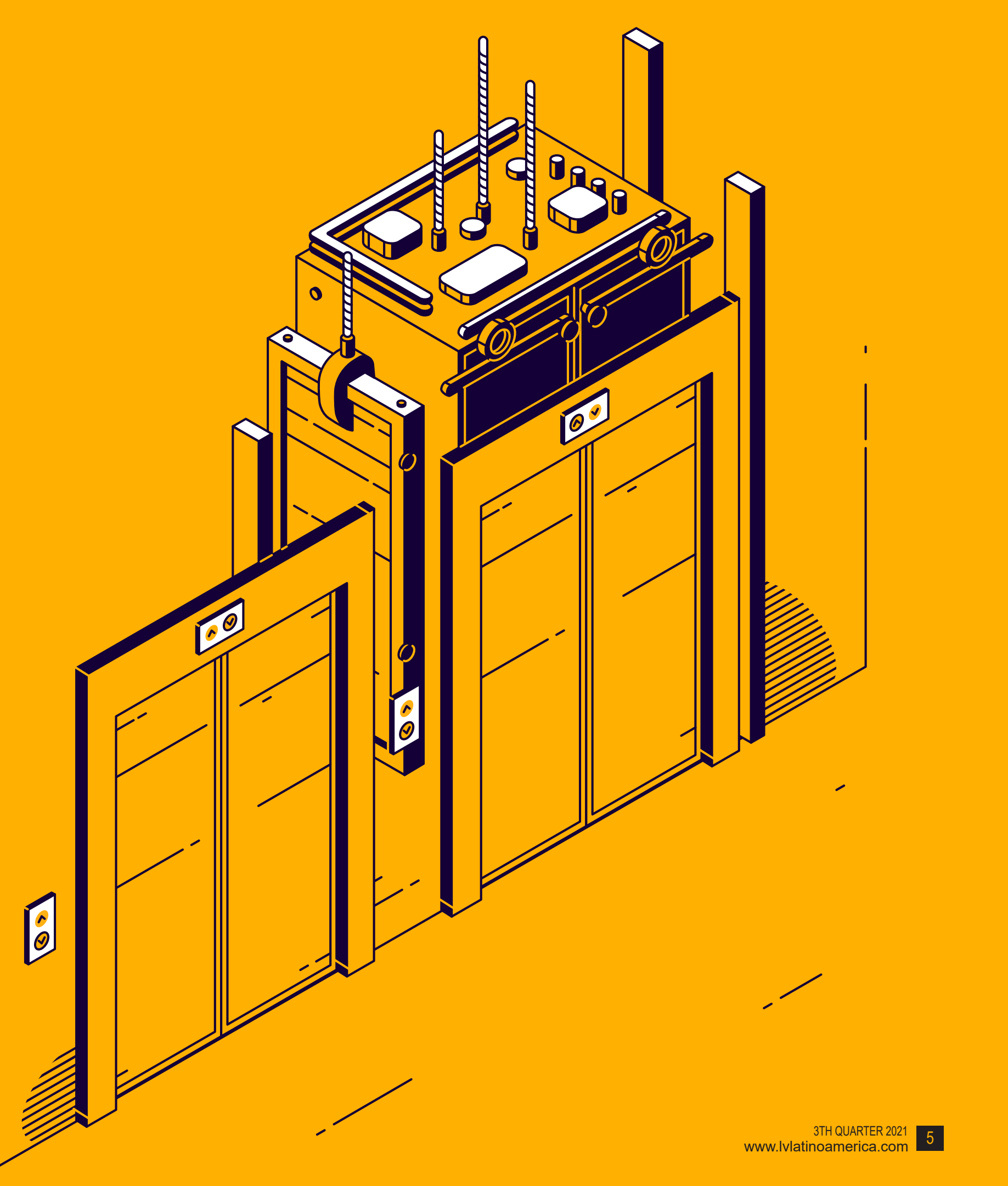

La industria turca de ascensores cobró impulso en Turquía después de 1950s, y gradualmente se convirtió en una estructura industrial en la que la producción local y nacional aumentó en los campos del montaje de ascensores y la fabricación de componentes, dejando la estructura de un sector en el que las necesidades se cubrieron enteramente a través de las importaciones. En particular, continúa su crecimiento y desarrollo en respuesta al aumento de la demanda después de 1990s.

El sector de los ascensores turcos es un área importante de actividad en términos de industria, economía y empleo, ya que la función que desempeña es que las grandes masas de las sociedades prefieren el ascensor como el medio vertical de transporte más común.

Con el desarrollo de nuevas tecnologías en el mundo, el sector de los ascensores turcos también ha entrado en un proceso de gran cambio y ha alcanzado importantes participaciones en el comercio mundial.

Las inversiones turcas en Oriente Medio, los Balcanes y recientemente en países africanos han tenido un impacto positivo en el sector de los ascensores.

A pesar de la existencia de empresas multinacionales con más de cien años de experiencia e historia, y del hecho de que la industria nacional de ascensores es muy joven, la posición de Turquía hace inevitable que el éxito que ha logrado y su volumen de negocios mejore al mismo tiempo.

La razón más importante de este desarrollo es que los fabricantes de piezas de elevador han logrado eficiencia en la producción. Sin embargo, las actividades de innovación e I+D son de gran importancia en la perspectiva futura del sector.

La situación del sector en la economía mundial y en los países de la UE

La adaptación y armonización de la legislación nacional turca con la unión aduanera la legislación técnica de la Unión Europea ha aumentado positivamente las posibilidades de exportación del sector en el ámbito del "principio de libre circulación de mercancías". Este aumento no se limita sólo a los estados miembros de la UE, sino que ha causado confianza y, por tanto, demanda de productos turcos en todo el mundo.

La directiva sobre ascensores 2014/33/UE, publicada por la Comisión de la UE en el Diario Oficial de la UE, ha sido armonizada uno a uno e introducida en nuestra legislación como directiva sobre ascensores (2014/33/UE).

A indústria de elevadores turca ganhou ímpeto na Turquia após a década de 1950, e transformou-se gradualmente numa estrutura industrial em que a produção nacional e nacional aumentou nos campos da montagem de elevadores e do fabrico de componentes, deixando a estrutura de um sector onde as necessidades eram inteiramente satisfeitas através das importações. Em particular, continua o seu crescimento e desenvolvimento em resposta ao aumento da procura após a década de 1990.

O sector dos elevadores turcos é um importante sector de atividade em termos de indústria, economia e emprego, uma vez que a função que desempenha é que as grandes massas das sociedades preferem o elevador como o meio de transporte vertical mais comum.

Com o desenvolvimento de novas tecnologias no mundo, o sector dos elevadores turcos também entrou num processo de grande mudança e atingiu significativas participações dominicais no comércio mundial.

Os investimentos turcos no Médio Oriente, nos Balcãs e recentemente nos países africanos tiveram um impacto positivo no sector dos elevadores.

Apesar da existência de empresas multinacionais com mais de cem anos de experiência e história, e do facto de a indústria nacional de elevadores ser muito jovem, a posição da Turquia torna inevitável que o sucesso que alcançou e o seu volume de negócios melhore ao mesmo ritmo.

A razão mais importante para este desenvolvimento é que os fabricantes de peças de elevador alcançaram eficiência na produção. No entanto, as atividades de inovação e P&D são de grande importância na perspectiva futura do sector.

A situação do sector na economia mundial e nos países da UE

O alinhamento e a harmonização da legislação nacional turca com a união aduaneira com a legislação técnica da União Europeia aumentaram positivamente as possibilidades de exportação do sector no âmbito do "principio da livre circulação de mercadorias". Este aumento não se limita apenas aos estados-Membros da UE, mas causou confiança e, por conseguinte, procura de produtos turcos em todo o mundo.

O regulamento relativo aos elevadores 2014/33/UE, publicada pela Comissão Europeia no Jornal Oficial da União Europeia, foi harmonizada uma contra uma e introduzida na nossa legislação como regulamento relativo aos elevadores (2014/33/UE).

Los ascensores y los componentes de seguridad de los ascensores deben cumplir los requisitos y condiciones básicos de salud y seguridad para el suministro de estos productos al mercado, de conformidad con el Directiva de Elevación (2014/33/UE) que se ha promulgado en el Boletín Oficial de Turquía con fecha 29/6/2016 y número 29757.

Con la inclusión de la legislación técnica de la UE en la legislación turca y la aceptación de las normas internacionales como «normas turcas», las normas armonizadas de la familia EN 81 se han aceptado como normas turcas.

En los últimos años, el trabajo de las empresas turcas en zonas como el montaje en el extranjero, las ventas completas (paquete) de ascensores han ido en aumento. Además, hay un aumento significativo en el número de nuestras empresas de instalación de ascensores en las Repúblicas Turcas, Asia Central y los países de la UE. Especialmente con el desarrollo del comercio exterior con los países africanos, ha llevado a las empresas turcas de ascensores a aumentar sus inversiones en esos países.

Los países que importan componentes de ascensores de Turquía son principalmente países de la UE, países de Oriente Medio y repúblicas turcas. Además, el hecho de que las exportaciones del Lejano Oriente a América del Sur muestren que la competitividad es considerable.

Hoy en día, la mayoría de las empresas implicadas en la industria turca de ascensores tienen acceso a la capacidad de exportar a muchas regiones del mundo. Debido a la necesidad de vivienda en el país y al potencial que se formará en consecuencia, así como a las ventajas que aporta en términos de la ubicación geográfica de nuestro país, el próximo período hace que el sector de los ascensores turcos sea muy importante.

Situación general del sector en Turquía

El sector de ascensores en Turquía, la fabricación de piezas, la instalación de ascensores (instalación) y el mantenimiento y reparación, opera en tres sucursales principales. Sin embargo, las actividades de certificación iniciadas en nuestro país en el marco del cumplimiento de la legislación de la UE y todas las actividades realizadas en relación con las inspecciones periódicas de los ascensores contribuyen significativamente al desarrollo del sector. El número de empleados cualificados que trabajan en este campo aumenta cada día.

La fabricación de piezas se considera una especialidad en la fabricación de máquinas. Las obras de montaje abarcan los

Os elevadores e componentes de segurança dos elevadores devem satisfazer os requisitos básicos de saúde e segurança e as condições para o fornecimento destes produtos ao mercado, em conformidade com o Regulamento Elevador (2014/33/UE), promulgado no Diário Oficial da Turquia de 29/6/2016 e numerado em 29757.

Com a inclusão da legislação técnica da UE na legislação turca e a aceitação das normas internacionais como "normas turcas", as normas harmonizadas da família EN 81 foram aceites como normas turcas.

Nos últimos anos, o trabalho das empresas turcas em áreas como a montagem no estrangeiro, as vendas completas de elevadores (pacotes) têm vindo a aumentar. Além disso, verifica-se um aumento significativo do número das nossas empresas de instalação de elevadores nas repúblicas turcas, na Ásia Central e nos países da UE. Especialmente com o desenvolvimento do comércio externo com os países africanos, levou as empresas turcas de elevadores a aumentarem os seus investimentos nestes países.

Os países que importam componentes de elevadores da Turquia são principalmente os países da UE, os países do Médio Oriente e as repúblicas turcas. Além disso, o facto de as exportações noturnas do Extremo Oriente para a América do Sul mostrarem que a competitividade é considerável.

Atualmente, a maior parte das empresas envolvidas na indústria de elevadores turca têm acesso à capacidade de exportar para muitas regiões do mundo. Devido à necessidade de habitação no país e ao potencial que será dado forma em conformidade, bem como às vantagens que proporciona em termos da localização geográfica do nosso país, o próximo período torna o sector dos elevadores turcos muito importante.

Situação geral do sector na Turquia

Setor de elevadores na Turquia, fabricação de peças, instalação de elevadores (instalação) e manutenção e reparo como, opera em três filiais principais. No entanto, as atividades de certificação iniciadas no nosso país no âmbito do cumprimento da legislação da UE e todas as atividades realizadas relacionadas com inspeções periódicas de elevadores contribuem significativamente para o desenvolvimento do sector. O número de funcionários qualificados que trabalham neste campo está aumentando todos os dias.

O fabrico de peças é considerado uma especialidade do fabrico de máquinas. Os trabalhos de montagem abrangem os serviços

servicios de ingeniería y contratación y son la realización del proceso de montaje del elevador utilizando componentes producidos en varias fábricas. En los últimos años, se ha visto que se ha descartado el trabajo de las empresas turcas en áreas como las ventas de montaje y de ascensores de paquetes en el extranjero.

Tendencias de la Producción en el Sector y Principales Productos Fabricados

Los componentes de seguridad importantes del elevador en Turquía son el conjunto limitador de velocidad (regulador de velocidad), el conjunto de seguridad (bloque de freno), los amortiguadores hidráulicos y de resorte, los conjuntos de bloqueo de puertas y los conjuntos que impiden que la cabina del elevador se caiga o se mueva de forma incontrolable. También se ha iniciado el suministro de la válvula de interrupción del tubo, las unidades hidráulicas de potencia, las unidades de control de presión hidráulica, que deben utilizarse en los elevadores hidráulicos.

Todos los demás componentes principales, como cabina, grupo de máquinas y motores, cabina y puertas de piso totalmente y semiautomáticas, cable, tarjeta de control, panel de control, raíl guía, elementos de visualización, sistema de aterrizaje, botones de piso y cabina, sistema de sobrecarga, suspensión de cabina y contrapeso, rodillo hidráulico, máquina sin engranajes, fotocélula, dispositivos de control de velocidad, sistemas de control, skate, sensor, consolas de carril, cadena de equilibrio, El interruptor, el inversor VVVF, el aparato de cuerda, la polea, los sistemas (sistemas sin sala de máquinas) son producidos como productos domésticos por la industria turca de ascensores.

En conjunto, si se observa la fabricación de componentes del sector de los ascensores turcos, no existe dependencia externa de la instalación de un elevador eléctrico, mientras que la dependencia externa de la instalación de un elevador hidráulico es mínima. Si observamos la producción de un elevador hidráulico, se observa que las unidades de potencia hidráulica son un elemento de producción importante.

En su conjunto, el sector de los ascensores opera en 3 sectores principales, como la producción de componentes, el diseño y la instalación de ascensores, así como el mantenimiento y la reparación de ascensores.

La producción de piezas de ascensor se concentra principalmente en Estambul, Kocaeli, las provincias de Bursa en la región de Marmara, la provincia de Izmir en la región del Egeo, las

de engenharia e contratação e são a realização do processo de montagem do elevador utilizando componentes produzidos em várias fábricas. Nos últimos anos, verificou-se que o trabalho das empresas turcas em áreas como a montagem e as vendas de elevadores de pacotes no estrangeiro foi descartado.

Evolução da produção no sector e principais produtos fabricados

Importantes componentes de segurança do elevador na Turquia são o conjunto de limitação de velocidade (regulador de velocidade), o conjunto de segurança (bloco do travão), os para-choques hidráulicos e de mola, os conjuntos de bloqueio da porta e os conjuntos que impedem que a cabina do elevador caia ou se desloque de forma descontrolada. Foi também iniciado o fornecimento de válvula de ruptura de tubos, unidades de potência hidráulica, unidades de controlo de pressão hidráulica, que devem ser utilizadas em elevadores hidráulicos.

Todos os outros componentes principais, tais como cabina, grupo máquina-motor, cabina totalmente e semiautomática e portas de aterragem, corda, cartão de controlo, painel de controlo, calha-guia, elementos do visor, sistema de aterragem, botões do piso e da cabina, sistema de sobrecarga, suspensões da cabina e do contrapeso, rolo hidráulico, máquina sem engrenagem, fotocélula, dispositivos de controlo da velocidade, sistemas de controlo, patim, sensor, consolas de calha, corrente de equilíbrio, Switch, inversor VVVF, aparelho de corda, polia, sistemas (sistemas sem sala de motores) são produzidos como produtos domésticos pela indústria turca de elevadores.

Como um todo, olhando para a fabricação de componentes do setor de elevadores turcos, não há dependência externa da instalação de um elevador elétrico, enquanto a dependência externa da instalação de um elevador hidráulico é mínima. Olhando para a produção de um elevador hidráulico, é visto que as unidades hidráulicas são um importante elemento de produção.

Como um todo, o setor de elevadores opera em 3 filiais principais, como produção de componentes, projeto e instalação de elevadores, bem como manutenção e reparo de elevadores.

A produção de peças de elevador está concentrada principalmente nas províncias de Istambul, Kocaeli, Bursa, na região de Marmara, na província de Izmir, na região do Mar Egeu, nas províncias de Ancara, Konya e Kayseri, na região da Anatólia Central, na província de Antália, na região mediterrânica e na província de Malatya, na região da Anatólia Oriental.

provincias de Ankara, Konya y Kayseri en la región de Anatolia central, la provincia de Antalya en la región mediterránea y la provincia de Malatya en la región de Anatolia oriental.

Utilización de la capacidad del Sector

Según los registros industriales del Ministerio de Industria y Tecnología establecidos en virtud de la Ley de Registro Industrial, la tasa de utilización de la capacidad del sector (TUC) se alcanzó en un promedio del 60%.

Número de puestos de trabajo y empleo en el sector

Según la "Ley de Registro Industrial" N° 6948, el número de empresas de fabricación de piezas de ascensor y de montaje con registro industrial es de 2.749 unidades en total. El número de fabricantes de componentes es de 335.

Como parte de las solicitudes de registro industrial, se observa que el número de personas que trabajan en el sector junto con el personal administrativo es de aproximadamente 30-35 mil personas, teniendo en cuenta los datos del calendario operativo anual transmitidos por las empresas de instalación de ascensores al Ministerio de Industria y Tecnología.

El número de empresas que reciben el certificado de adecuación del servicio (CAS) otorgado por el Instituto Turco de Normas para el mantenimiento y el servicio en ascensores es de 2.790

Volumen de negocios del sector

En cuanto a las cifras de exportación e importación correspondientes a 2019, el volumen del comercio exterior para 2019 fue de 328 millones (\$) en total.

Considerando el campo de actividad de la industria turca de ascensores, se cree que tiene un volumen de negocios de aproximadamente 1-1,5 mil millones (\$) en términos de número de montaje anual, servicios de certificación, servicios de control periódico, producción de componentes, mantenimiento y servicios según el edificio producido.

Aproximadamente 600.000 ascensores han sido instalados y puestos en servicio en Turquía, y hasta hoy, la mayoría de estos ascensores, definidos como viejos y nuevos, todavía son usados.

SECTOR DE ASCENSORES Y COMERCIO EXTERIOR

El sector de los ascensores turcos aumentó las exportaciones de los paquetes de elevadores en un 10,24 por ciento en los primeros 9 meses de 2020 bajo la sombra de corona. En las exportaciones de componentes, el sector, que sufrió una

Utilização das capacidades do sector

De acordo com os registos industriais do Ministério da indústria e tecnologia estabelecidos ao abrigo da legislação de registo industrial, a taxa de utilização da capacidade do sector (TUC) foi realizada em média a 60%.

Número de postos de trabalho e de emprego no sector

De acordo com a "Lei de Registo Industrial" n° 6948, o número de empresas de fabrico de peças de elevador e de elevadores com registo industrial é de 2,749 unidades no total. O número de fabricantes de componentes é 335.

Como parte dos pedidos de registo industrial, observa-se que o número de pessoas que trabalham no sector, juntamente com o pessoal administrativo, é de aproximadamente 30-35 mil pessoas, tendo em conta os dados anuais do calendário operacional transmitidos pelas empresas de instalação de elevadores ao Ministério da indústria e tecnologia.

O número de empresas para as quais o certificado de adequação do serviço (CAS) é fornecido pelo Instituto de normas Turco para manutenção e serviço em elevadores é de 2,790.

Volume de negócios do sector

Tendo em conta os dados relativos às exportações e importações para 2019, o volume de comércio exterior para 2019 foi de 328 milhões de dólares no total.

Tendo em conta o domínio de atividade da indústria de elevadores turca, pensa-se que tem um volume de negócios de cerca de 1 a 1.5 mil milhões de dólares em termos de número anual de montagem, serviços de certificação, serviços de controlo periódico, produção de componentes, manutenção e serviços de acordo com o edifício produzido.

Aproximadamente 600,000 elevadores foram instalados e colocados em serviço na Turquia, e a partir de hoje, a maioria desses elevadores, definidos como antigos e novos, ainda são usados.

SECTOR DOS ELEVADORES E COMÉRCIO EXTERNO

O setor de elevadores turcos aumentou as exportações de elevadores de pacotes em 10.24% nos primeiros 9 meses de 2020, sob a sombra da corona. Nas exportações de componentes, o setor, que sofreu uma depreciação de 5.5%, deu um excedente comercial estrangeiro tanto em questões de elevador de pacotes quanto de componentes.

De acordo com as informações que compilámos a partir da

depreciación del 5,5 por ciento, dio un superávit de comercio exterior tanto en cuestiones de ascensor de paquetes como de componentes.

Según la información recopilada a partir de la base de datos Estadísticas del Comercio Exterior del Instituto de Estadística de Turquía, el sector de los ascensores turcos registró un valor de 85.864.012 dólares, producto de la exportación de 26.404.948 kilos de ascensores en los primeros 9 meses de 2020. Nuevamente, el valor obtenido por el sector, que exportó 41.892.297 kilos de componentes en los primeros 9 meses de 2020, fue de 83 millones 183 mil 91 dólares.

Argelia, que importó 19.786.609 dólares en los primeros 9 meses de 2020, se convirtió en el país que recibió más elevadores de paquetes, mientras que Arabia Saudita se convirtió en el país con más componentes con la comprador de 9.263.900 dólares de componentes.

Según la información recopilada a partir de la base de datos Estadísticas del Comercio Exterior del Instituto de Estadística de Turquía, el sector de los ascensores turcos registró un valor de 85 millones 864 mil 12 dólares de la exportación de 249 millones 915 mil 488 kilogramos de ascensores en los primeros 9 meses de 2020. En el mismo período de 2019, el comercio exterior total del sector fue de 239 millones 868 mil 966 dólares.

En los primeros 9 meses de 2020, a la sombra de del Coronavirus, Que se ha convertido en un problema sanitario muy grave en todo el mundo y ha afectado negativamente a todas las economías, el valor total de exportación de la industria turca de ascensores aumentó un 2,49% en comparación con el mismo período de 2019, pasando de 164.827.686 dólares a 169.047.103 dólares.

En los primeros 9 meses del año, las importaciones del sector aumentaron un 7,53 por ciento en comparación con el mismo período del año anterior. En los primeros 9 meses de 2019, las importaciones por valor de 75.038.277 dólares fueron de 80.868.385 dólares en el mismo período de 2020. A pesar de las exportaciones realizadas en los primeros 9 meses de 2020 por un valor de 169.047.103 dólares, en el sector de los ascensores turcos se realizaron importaciones por un valor de 80.868.385 dólares. Así, 88.178.718 dólares de comercio exterior contribuyeron más que nuestra economía sectorial.

Las exportaciones de ascensores aumentaron un 10,24 por ciento

En los primeros 9 meses del año, la industria turca de ascen-

base de datos de Estadísticas do Comércio Externo do Instituto Estatístico Turco, o sector dos elevadores turcos registou um valor de 85 milhões de 864 mil 12 dólares provenientes da exportação de 26 milhões de 404 mil 948 kg de elevadores nos primeiros 9 meses de 2020. Mais uma vez, o valor obtido pelo setor, que exporta 41 milhões de 892 mil 297 kg de componentes nos primeiros 9 meses de 2020, foi de 83 milhões 183 mil 91 dólares.

A Argélia, que exportou 19 milhões de 786 mil 609 dólares nos primeiros 9 meses de 2020, tornou-se o país que mais recebia elevadores de pacotes, enquanto a Arábia Saudita se tornou o país que mais vende componentes com a compra de 9 milhões de 263 mil 900 dólares de componentes.

De acordo com as informações que compilamos a partir da base de dados de Estadísticas do Comércio Externo do Instituto Estatístico Turco, o sector dos elevadores turcos registou um valor de 85 milhões de 864 mil 12 dólares provenientes da exportação de 249 milhões de 915 mil 948 kg de elevadores nos primeiros 9 meses de 2020. No mesmo período de 2019, o comércio externo total do setor foi de 239 milhões de 868 mil 966 dólares.

Nos primeiros 9 meses de 2020, passou à sombra da corona, que se transformou num problema de saúde muito grave em todo o mundo e afectou negativamente todas as economias, o valor total das exportações da indústria de elevadores turca aumentou 2.49% em comparação com o mesmo período de 2019, tendo aumentado de 164 milhões de 827 mil 686 dólares para 169 milhões de 47 mil 103 dólares.

Nos primeiros 9 meses do ano, as importações do setor aumentaram 7.53% em relação ao mesmo período do ano anterior. Nos primeiros 9 meses de 2019, as importações no valor de 75 milhões de 38 mil 277 dólares foram de 80 milhões de 868 mil 385 dólares no mesmo período de 2020. Apesar das exportações no valor de 169 milhões 47 mil 103 dólares efetuadas nos primeiros 9 meses de 2020, as importações no valor de 80 milhões 868 mil 385 dólares foram efetuadas no sector dos elevadores turcos. Assim, 88 milhões de 178 mil 718 dólares de comércio externo contribuíram mais do que a economia do setor.

As exportações de elevadores aumentaram 10.24%

Nos primeiros 9 meses do ano, a indústria turca de elevadores alcançou um sucesso importante ao aumentar o valor de exportação dos elevadores de pacotes em 10.24%. O valor de 77 milhões de 68 mil 431 dólares provenientes de 22 milhões de elevadores de pacote de 237 mil 965 kg exportados nos primei-

sores logró un éxito importante al aumentar el valor de las exportaciones de los elevadores de paquetes en un 10,24 por ciento. El valor de 77.068.431 dólares obtenido de 22.237.965 kilogramos de elevadores de bultos exportados en los primeros 9 meses de 2019 aumentó a 26.404.948 kilogramos en el mismo período de este año y alcanzó 85.864.012 dólares.

En los primeros 9 meses de 2020, el valor de las importaciones de elevadores de paquetes también aumentó en un 7,36 por ciento en comparación con el mismo período del año anterior. En 2019, 14.489.472 kilogramos y 57.781.511 dólares del valor de las importaciones del elevador del paquete, 2020 años 14 millones 689 mil 482 kilogramos y 62 millones 372 mil 294 dólares alcanzaron el valor.

Sector de las exportaciones de los elevadores de paquetes En los primeros 9 meses de este año, se dio un superávit comercial exterior de 23.491.718 dólares.

La mayor parte de las exportaciones de elevadores de paquetes se realizaron a Argelia.

Argelia ocupó el primer lugar entre los países a los que la industria turca de ascensores exporta paquetes elevadores. En los primeros 9 meses de 2020, el sector de los ascensores turcos exportó a Argelia 19.785.609 dólares en concepto de elevadores de paquetes.

En los primeros 9 meses de 2020, Argelia fue seguida por los siguientes países, respectivamente, en los 10 principales países con el mayor número de exportaciones de elevadores por paquetes; la Federación de Rusia, con un valor de exportación de 8.709.547 dólares, Ucrania con un valor de exportación de 8.709.547 dólares, Israel con un valor de exportación de 6.180.517 dólares, Iraq con un valor de exportación de 4.417.905 dólares, Georgia con un valor de exportación de 3.684.082 dólares, Azerbaiyán con un valor de exportación de 3.013.244 dólares, Y Uzbekistán con un valor de exportación de 2.715.515 dólares, Libia con un valor de exportación de 1.595.973 dólares y los Emiratos Árabes Unidos (EAU) con un valor de exportación de 1.145.350 dólares.

El 76% de las importaciones de ascensores provienen de China
47.543.792 dólares de importaciones de elevadores de paquetes por valor de 62.372.294 dólares hechos en los primeros 9 meses de este año fueron importados de China. China fue seguida por Alemania con 3.880.674 dólares, Eslovaquia con 2.09.544 dólares, Italia con 1.977.309 dólares y España con 1.044.792 dólares. En los primeros 9 meses de 2020, las exportaciones de componentes de la industria turca de ascensores

ros 9 meses de 2019 aumentó para 26 millones de 404 mil 948 kilogramos en el mismo período del año e atingió 85 millones de 864 mil 12 dólares.

Nos primeiros 9 meses de 2020, o valor das importações de elevadores de pacotes também aumentou 7,36% em comparação com o mesmo período do ano anterior. Em 2019, 14 milhões de 489 mil 472 quilogramas e 57 milhões de 781 mil 511 dólares de importações de elevadores de pacotes, 2020 anos 14 milhões 689 mil 482 quilogramas e 62 milhões 372 mil 294 dólares atingiram o valor.

Setor de exportação de elevadores de pacotes nos primeiros 9 meses deste ano, 23 milhões de 491 mil 718 dólares de superávit no comércio externo deram.

O maior número de exportações em elevadores de pacotes foi feito para a Argélia.

A Argélia ficou em primeiro lugar entre os países para os quais a indústria turca de elevadores exporta os pacotes de elevadores. Nos primeiros 9 meses de 2020, o sector dos elevadores turcos exportou 19 milhões de 786 mil 609 dólares de elevadores de pacotes para a Argélia.

Nos primeiros 9 meses de 2020, a Argélia foi seguida pelos seguintes países, respectivamente, nos 10 países com maior número de exportações de elevadores de pacotes; a Federação Russa com um valor de exportação de 8 milhões de 709 mil 547 dólares, Ucrânia com um valor de exportação de 8 milhões 217 mil 975 dólares, Israel com um valor de exportação de 6 milhões 180 mil 517 dólares, Iraque com um valor de exportação de 4 milhões 417 mil 905 dólares, Geórgia com um valor de exportação de 3 milhões 684 mil 82 dólares, Azerbaijão com um valor de exportação de 3 milhões de 13 mil 244 dólares, E Uzbequistão com um valor de exportação de 2 milhões 715 mil 515 dólares, a Líbia com um valor de exportação de 1 milhão 595 mil 973 dólares e os Emirados Árabes Unidos (EAU) com um valor de exportação de 1 milhão 145 mil 350 dólares.

76% das importações de elevadores vêm da China

47 milhões 543 mil 792 dólares das importações de elevadores de pacotes no valor de 62 milhões 372 mil 294 dólares feitos nos primeiros 9 meses deste ano foram importados da China. A China foi seguida pela Alemanha com 3 milhões 880 mil 674 dólares, Eslováquia com 2 milhões 109 mil 544 dólares, Itália com 1 milhão 977 mil 309 dólares, e Espanha com 1 milhão 44 mil 792 dólares.

Nos primeiros 9 meses de 2020, as exportações de componen-

aumentaron en kilogramos, mientras que disminuyeron en un 5,5 por ciento en términos del valor obtenido. En los primeros 9 meses de 2019 se obtuvo un valor de 87.759.258 dólares de la exportación de 41.642.972 kilogramos de componentes. En el mismo período de este año, se registró un valor de 83.183.091 dólares de las exportaciones de componentes, cuyo importe aumentó a 41.892.297 kilogramos.

Por otra parte, las importaciones de componentes disminuyeron en kilogramos en los primeros 9 meses de 2020 y aumentaron en un 6,68 por ciento en valor de importación.

En los primeros 9 meses de 2020, el valor de las importaciones de componentes aumentó un 6,68 por ciento en comparación con el mismo período del año anterior, mientras que se registró una disminución de 122.748 kilogramos en el peso total de los componentes importados. Las importaciones de componentes, que fueron 6.433.600 kilogramos y 17.259.766 dólares en 2019, alcanzaron los 6.310.852 kilogramos y 18.496.091 dólares en 2020. Mientras que el precio por kilogramo fue de \$2,68 en los primeros 9 meses de 2019, aumentó a \$2,93 en el mismo período de 2020. En el componente de comercio exterior realizado en los primeros 9 meses de 2020, el sector tenía un superávit de comercio exterior de 64.687.000 dólares.

Arabia Saudita ocupa el primer lugar en exportaciones de componentes

Arabia Saudita ocupó el primer lugar en los 10 países donde la industria turca de ascensores exporta la mayoría de los componentes. En los primeros 9 meses de 2020, la industria de ascensores turca exportó 9.263.900 dólares en componentes a Arabia Saudita. Arabia Saudita le siguen los siguientes países, respectivamente; Egipto con un valor de exportación de 6.820.993 dólares, Irak con un valor de exportación de 5.068.767 dólares, Argelia con un valor de exportación de 4.471.285 dólares, Irán con un valor de exportación de 4.244.104 dólares, Federación de Rusia con un valor de exportación de 3.703.259 dólares, Marruecos con un valor de exportación de 2.773.804 dólares, Bulgaria con un valor de exportación de 2.646.305 dólares, Georgia con un valor de exportación de 2.509.098 dólares y Ucrania con un valor de exportación de 2.255.540 dólares.

- Turquía tiene el potencial de salir de la crisis de Covid-19 aumentando más sus exportaciones.

Sr. Erdal Yalçın, Profesor de Economía Internacional de la Universidad de Konstanz, declaró que la epidemia tendrá un fuerte impacto en las futuras corrientes comerciales internacionales en todos los países.

tes da indústria turca de elevadores aumentaram em um quilo, enquanto diminuíram 5,5 por cento em termos do valor obtido. Nos primeiros 9 meses de 2019, obteve-se um valor de 87 milhões 759 mil 258 dólares com a exportação de 41 milhões 642 mil 972 quilos de componentes. No mesmo período deste ano, registrou-se um valor de 83 milhões 183 mil 91 dólares das exportações de componentes, cujo montante aumentou para 41 milhões 892 mil 297 quilos.

As importações de componentes, por outro lado, diminuíram em quilogramas nos primeiros 9 meses de 2020 e aumentaram 6,68% no valor das importações.

Nos primeiros 9 meses de 2020, o valor das importações de componentes aumentou 6,68 por cento face ao mesmo período do ano anterior, enquanto se registou um decréscimo de 122 mil 748 quilogramas no peso total dos componentes importados. As importações de componentes, que foram de 6 milhões 433 mil 600 quilos e 17 milhões 259 mil 766 dólares em 2019, chegaram a 6 milhões 310 mil 852 quilos e 18 milhões 496 mil 91 dólares em 2020. Embora o preço por quilograma tenha sido de \$ 2,68 nos primeiros 9 meses de 2019, ele aumentou para \$ 2,93 no mesmo período de 2020.

Na componente de comércio externo realizada nos primeiros 9 meses de 2020, o setor apresentou superávit de 64 milhões de 687 mil dólares.

Arábia Saudita ocupa o primeiro lugar nas exportações de componentes

A Arábia Saudita ficou em primeiro lugar entre os 10 países onde a indústria turca de elevadores mais exporta componentes. Nos primeiros 9 meses de 2020, a indústria turca de elevadores exportou 9 milhões 263 mil 900 dólares em componentes para a Arábia Saudita. A Arábia Saudita é seguida pelos seguintes países, respectivamente; Egito com valor de exportação de 6 milhões 820 mil 993 dólares, Iraque com valor de exportação de 5 milhões 68 mil 767 dólares, Argélia com valor de exportação de 4 milhões 471 mil 285 dólares, Irã com valor de exportação de 4 milhões 244 mil 104 dólares, Federação Russa com um valor de exportação de 3 milhões 703 mil 259 dólares, Marrocos com um valor de exportação de 2 milhões 773 mil 804 dólares, Bulgária com um valor de exportação de 2 milhões 646 mil 305 dólares, Geórgia com um valor de exportação de 2 milhões 509 mil 98 dólares e a Ucrânia com um valor de exportação de 2 milhões 255 mil 540 dólares.

- A Turquia tem potencial para sair da crise Covid-19 aumentando ainda mais suas exportações.

Sr. Erdal Yalçın, Professor de Economia Internacional da Univer-

Haciendo hincapié en que Turquía es un país con potencial para salir de la crisis aumentando sus exportaciones en los próximos 10 años, El Sr. Yalçın dijo que hay razones para apoyar esta expectativa.

"Dada la experiencia experimentada durante el período Covid-19, los países y fabricantes de la UE ciertamente intentarán reducir la dependencia de las importaciones procedentes de China y de los países del este de Asia."

El Sr. Yalçın también utilizó las siguientes expresiones: "Dada la experiencia experimentada durante el período Covid-19, los países y fabricantes de la UE ciertamente intentarán reducir la dependencia de las importaciones procedentes de China y de los países de Asia oriental. Turquía ya tiene una economía bien integrada en las cadenas de valor de las multinacionales europeas. Se ha desarrollado el vínculo logístico con los principales países de la UE, lo que permite un rápido intercambio de bienes entre Turquía y los países de la UE de manera decisiva.»

- Ventaja del factor de costo de Turquía

Llamando la atención sobre la ventaja del factor de costo de Turquía, El Sr. Yalçın dijo: "La devaluación de la lira turca presiona a las empresas turcas nacionales con deuda externa. La débil lira turca tendrá un impacto positivo en la competitividad de Turquía en términos de bajos costos laborales a largo plazo. Es probable que el atractivo de Turquía, especialmente para las empresas de la UE, aumente debido a la reducción de los costes.»

- La ventaja de la fuerza de trabajo confiable y bien entrenada de Turquía

Sr. Erdal Yalçın dijo que Turquía tiene una fuerza de trabajo grande, confiable, bien educada expresando y "Turquía tiene una gran población con gente joven y bien educada. Especialmente para las empresas internacionales de la UE, esto hace de Turquía un lugar fiable e interesante para producir bienes para el mercado de la UE."

Haciendo hincapié en que Turquía no tiene ninguna duda de que puede salir más fuerte de la crisis de Covid-19, especialmente en el sector exportador Sr. Yalçın, subrayó que se deben cumplir algunas condiciones para ello. Señalando que las relaciones políticas entre Turquía y la UE deberían ser más estables Sr. Yalçın, dijo que, si no se pueden resolver los problemas de las relaciones políticas entre la UE y Turquía, es menos probable que se realicen los segundos potenciales mencionados en las exportaciones.

sidade de Konstanz afirmó que a epidemia terá um forte impacto nos fluxos futuros do comércio internacional em todos os países.

Salientando que a Turquía é um país com potencial para sair da crise, aumentando as suas exportações nos próximos 10 anos, Yalçın afirmou que existem razões para apoiar esta expectativa.

"Dada a experiência vivida durante o período Kovid-19, os países e fabricantes da UE tentarão certamente reduzir a dependência das importações originárias da China e dos países da Ásia Oriental.

Sr. Yalçın também utilizou as seguintes expressões: "Dada a experiência vivida durante o período Kovid-19, os países e fabricantes da UE irão certamente tentar reduzir a dependência das importações originárias da China e dos países da Ásia Oriental. A Turquía já tem uma economia bem integrada nas cadeias de valor das multinacionais europeias. A ligação logística com os principais países da UE foi desenvolvida, o que permite um intercâmbio rápido de bens entre a Turquía e os países da UE de forma decisiva."

- Vantagem do fator de custo da Turquía

Chamando a atenção para a vantagem do fator de custo da Turquía, Sr. Yalçın disse: "A desvalorização da lira turca pressiona as empresas nacionais turcas com dívida externa. A fraca lira turca terá um impacto positivo na competitividade da Turquía em termos de baixos custos laborais a longo prazo. A atratividade da Turquía, especialmente para as empresas da UE, provavelmente aumentará devido aos custos mais baixos."

- a vantagem da força de trabalho confiável e bem treinada da Turquía

Sr. Erdal Yalçın disse, a Turquía tem uma força de trabalho grande, confiável e bem educada, expressando e "Turquía tem uma grande população com jovens e pessoas bem instruídas. Especialmente para empresas internacionais da UE, isso torna a Turquía um lugar confiável e interessante para produzir bens para o mercado da UE."

Ressaltando que a Turquía não tem dúvidas de que pode sair mais forte da crise da Covid-19, especialmente no setor de exportação, Yalçın destacou que algumas condições devem ser atendidas para isso. Salientando que as relações políticas entre a Turquía e a UE devem tornar-se mais estáveis, Sr. Yalçın disse que se os problemas nas relações políticas entre a UE e a Turquía não puderem ser resolvidos, os segundos potenciais mencionados nas exportações têm menos probabilidades de se concretizar.



www.qulelevator.com.tr

16-17

HÜRAS

www.huras.com.tr

28-29



www.argeset.com.tr

18-19

PROLIFT
ELEVATOR

www.proliftasansor.com.tr

30-31



www.mpyenerovunc.com

20-21

ONAYLIFT[®]
COMPONENTS

www.onaylift.com.tr

32-33



www.yirsanmetal.com

22-23

BUTKON

www.butkon.com

34-35



www.ahmetasansor.com.tr

24-25



JUST ELEVATOR[™]
www.stof.com.tr

36-37



www.vini.com.tr

26-27



www.ozbesler.com.tr

38-39

DEVAS
home lifts

www.devas.com.tr

40-41

SRL
COMPLETE ELEVATOR SOLUTIONS

www.srlasansor.com

42-43

MARS
ELEVATOR

www.marselevator.com

44-45

VİTAL GRUP
ASANSÖR SİSTEMLERİ
WWW.VITALASANSOR.COM
Vİ DOOR Vİ LIFT Vİ PAR Vİ MAR

www.vitalasansor.com

46-49

emay
ASANSÖR SANAYİİ

www.emayasansor.com

50-51

METROPLAST

www.metroplastasansor.com.tr

52-53

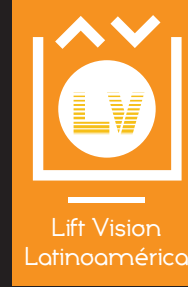

**INDUSTRIA
TURCA DEL
ASCENSOR**



KIRIKER METAL
ASANSÖR SANAYİ VE TİCARET LTD. ŞTİ.
DOOR LIFE LIFTOR

www.doorlifeasansor.com

54-55

ERASİS
asansör

www.erasisasansor.com.tr

56-57

MESAN

www.mesanasansor.com.tr

58-59





Qul Elevator, um dos experientes fabricantes e exportadores do setor, é uma empresa que fabrica elevadores e equipamentos para elevadores de acordo com as solicitações dos clientes. Com suporte de instalação e pós-venda, visa sempre oferecer um serviço de qualidade e confiança para a satisfação do cliente.

Vasta gama de produtos

Gama completa de serviços

Política de preços flexível

Suporte pós-venda



Qul Elevator, uno de los fabricantes y exportadores experimentados de la industria, es una empresa que fabrica ascensores y equipos para ascensores de acuerdo con las solicitudes de los clientes. Con instalación y soporte postventa, siempre tiene como objetivo ofrecer un servicio de calidad y confiable para la satisfacción del cliente.

Amplia gama de productos

Gama completa de servicios

Política de precios flexibles Flexível

Soporte postventa



Package ELEVATOR

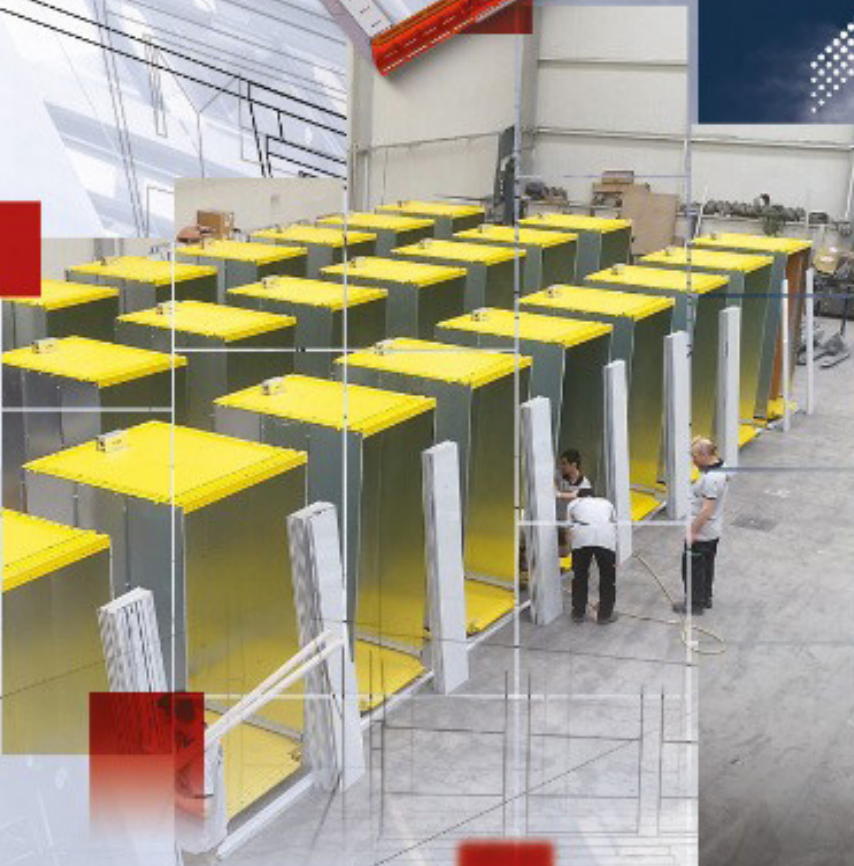

ARGESET ELEKTRONİK

Argeset Elektronik Ltd, una empresa joven y dinámica establecida en 2010, ha logrado convertirse en una empresa preferida y favorita en el sector de los paneles de botones de piso de ascensor y cabina en poco tiempo. Argeset Elektronik, que ha logrado muchas innovaciones y primicias en el sector, es uno de los candidatos líderes en su campo gracias a su experimentado personal de producción y su capacidad de diseño de productos innovadores.

Argeset Elektronik, que produce paneles de botones de ascensor con interruptor y operados por contacto, ha demostrado su éxito en ambos grupos.

Argeset Elektronik, que ha adoptado la regla de trabajar siempre con expertos competentes y cooperar con proveedores expertos en su negocio, debe sus innovaciones a este personal experto y a esta regla inflexible. Compartir magnifica lo que se comparte. Compartir agrega poder a tu fuerza.

Nuestra empresa, que no compromete la durabilidad y la estética en la etapa de diseño del producto, se hace un nombre distinguido en la satisfacción del cliente y los servicios posventa.

Actuando con el lema "su negocio es nuestro negocio, su éxito es nuestro éxito" para sus clientes, Argeset Elektronik sigue creciendo y desarrollándose.

Argeset Elektronik Ltd, uma empresa jovem e dinâmica fundada em 2010, conseguiu se tornar a empresa preferida e preferida no setor de piso de elevador e painéis de botão de cabine em pouco tempo. Argeset Elektronik, que alcançou muitas inovações e primeiros no setor, é um dos principais candidatos em seu campo, graças à sua equipe de produção experiente e poder de design de produto inovador.

Argeset Elektronik, que produz painéis de botões operados por toque e comutadores, provou seu sucesso em ambos os grupos.

Argeset Elektronik, que adotou a regra de trabalhar sempre com especialistas competentes e cooperar com fornecedores especialistas em seus negócios, deve suas inovações a essa equipe especializada e a essa regra intransigente. Compartilhar amplia e reforça o que é compartilhado. Compartilhar adiciona força à sua força.

A nossa empresa, que não compromete a durabilidade e a estética na fase de concepção do produto, destaca-se na satisfação do cliente e no serviço pós-venda.

Agindo com o lema "seu negócio é o nosso negócio, seu sucesso é o nosso sucesso" para seus clientes, a Argeset Elektronik continua a crescer e se desenvolver.

www.argeset.com.tr



SIEMPRE CALIDAD ...
SEMPRE QUALIDADE ...
ALWAYS QUALITY...



Phone: +90 242 344 19 29
E-mail: info@argeset.com.tr

MP YENER ÖVÜNÇ ASANSÖR

La empresa, que inició sus actividades con el nombre comercial de ÖVÜNÇ MÜHENDİSLİK LTD. ŞTİ. en 1989, comenzó a ofrecer paneles de control para las necesidades de la industria de ascensores. En 1997, YENER ASANSOR LTD. ŞTİ, ha comenzado a fabricar puertas, cabinas y suspensiones de ascensores y a comercializar todo tipo de equipos de ascensores de la A a la Z para el mercado de ascensores con una nueva empresa. En 1999, con la solicitud de asociación de la empresa española MACPUARSA, todas las actividades se reunieron bajo la sociedad establecida MACPUARSA İSTANBUL ASANSÖR MAKİNELERİ y se destacaron las actividades de exportación. Con el fin de la asociación en 2002, la empresa cambió su nombre comercial a MP YENER ÖVÜNÇ ASANSÖR SAN.VE TİC. LIMITED. ŞTİ. y combinó todas sus actividades bajo un mismo techo con capital turco.

Continuando sus actividades en su nueva fábrica con una superficie cubierta de 7000 metros cuadrados, especialmente en la fabricación de cabinas, paneles y puertas, especialmente con los embarques de elevadores de paquetes, MP Yener Övünç Asansör comparte su felicidad y experiencia con sus socios comerciales, habiendo completado 30 años en el sector.

Con sus instalaciones de producción y maquinaria existente, MP Yener Övünç Asansör tiene una importante capacidad de producción mecánica para satisfacer las necesidades del sector de ascensores y otros sectores y continúa sus actividades aumentando la calidad de sus productos con su alta capacidad de producción, maquinaria y equipo de trabajo experimentado.

La empresa que determina la fabricación de sus productos de acuerdo estándares de gran calidad como su prioridad, tiene como objetivo mejorar el trabajo de los paquetes de elevadores y, en consecuencia, ampliar su gama de producción. Tras señalar que los estudios de ingeniería y las habilidades organizativas se destacan en los canales de exportación que conceden importancia al sistema en este sentido, el representante de la empresa dijo: "También queremos mejorarnos para que podamos servir al mundo entero y llevar nuestra comprensión de la calidad a niveles más altos y poner el 'sistema' en primer plano."

La empresa estableció su objetivo como tal que "como fabricante y proveedor de paquetes de elevadores, junto con nuestros socios proveedores, proporcionamos un servicio de ascensores de paquetes de una manera que se ocupará de una gran parte de las necesidades del sector en las condiciones actuales. Apoyamos a nuestros socios comerciales en todos los procesos, desde el diseño de proyectos hasta la entrega, tanto en proyectos nacionales como internacionales, sólo tomando las propiedades del pozo. Hemos estado soportando las cargas de trabajo de nuestros clientes. Como saben, ahora todos los sectores incluyen servicios. Nuestro objetivo es alcanzar segmentos más amplios aumentando este servicio tanto en términos de alcance como de calidad".

A empresa, que iniciou as suas atividades com a razão social ÖVÜNÇ MÜHENDİSLİK LTD. ŞTİ. em 1989, passou a oferecer painéis de controle para as necessidades da indústria de elevadores. Em 1997, como YENER ASANSOR LTD. ŞTİ, começou a fabricar portas, cabinas e suspensões para elevadores e a comercializar todos os tipos de equipamentos para elevadores de A a Z para o mercado de elevadores com uma nova empresa. Em 1999, com o pedido de parceria da empresa espanhola MACPUARSA, todas as atividades foram reunidas sob a empresa estabelecida MACPUARSA İSTANBUL ASANSÖR MAKİNELERİ e as atividades de exportação foram enfatizadas. Com o fim da parceria em 2002, a empresa assumiu o título de MP YENER ÖVÜNÇ ASANSÖR SAN.VE TİC. LTD. ŞTİ. e combinou todas as suas atividades sob um único teto com a capital turca.

Dando continuidade às suas atividades na sua nova fábrica com uma área fechada de 7000 metros quadrados, especialmente na fabricação de cabinas, painéis e portas, especialmente com os envios de elevadores de pacotes, a MP Yener Övünç Asansör partilha a sua felicidade e experiência com os seus parceiros de negócio, tendo completado 30 anos no sector.

Com a sua instalação de produção e maquinaria existente, a MP Yener Övünç Asansör tem uma capacidade de produção mecânica significativa para as necessidades tanto do sector dos elevadores como de outros sectores e prossegue as suas atividades aumentando a qualidade dos seus produtos com a sua elevada capacidade de produção, maquinaria e equipa de trabalho experiente.

A empresa, que determina a produção dos seus produtos de acordo com as normas, com uma certa compreensão da qualidade como prioridades, tem por objectivo melhorar o trabalho dos elevadores de pacotes e, conseqüentemente, alargar a sua gama de produção. Notando que estudos de engenharia e competências organizacionais vêm à tona para canais de exportação que atribuem importância ao sistema a este respeito, disse o representante da empresa, "Também queremos melhorar-nos para que possamos servir o mundo inteiro e trazer a nossa compreensão da qualidade para níveis mais elevados e trazer o "sistema" à ribalta."

A empresa estabeleceu seu objetivo como tal que "como fabricante e fornecedor de elevadores de pacotes, juntamente com nossos parceiros fornecedores, fornecemos serviço de elevadores de pacotes de uma forma que abordará uma grande parte das necessidades do setor sob condições atuais. Apoiamos nossos parceiros de negócios em todos os processos, desde o projeto até a entrega, tanto em projetos nacionais quanto internacionais, tomando apenas as propriedades do poço. Temos estado a suportar as cargas de trabalho dos nossos clientes. Como você sabe, cada setor agora inclui serviços. Nosso objetivo é alcançar segmentos mais amplos aumentando esse serviço em termos de escopo e qualidade."

30

Años de experiencia

85

Personal

7000m²

Área cerrada

produciendo para ti, creciendo contigo.



FOTOCÉLULAS
ESCALERA MECÁNICA

CABINA

AMORTIGUADOR DE PUERTA
MARCO DE LA MÁQUINA

MARCO CW CAJA DE INSPECCION

ELEVADOR DE TRACCIÓN

ASCENSOR DE PASAJEROS SEPARADOR CW

PESODOR

PLACA DE FALDA DE CABINA

GUIADORES

AMORTIGUADOR

FRENO

PAQUETES DE ELEVADORES

ELEVADOR DE CARGA

MOTOR DE MÁQUINA

PUERTA AUTOMÁTICA

RIEL SUPERIOR DE LA CABINA

MARCO DE LA CABINA

PULSADORES DE FUNCIONAMIENTO

CABLE DE ACERA

ELEVADOR DE VEHICULOS

CAMINO AUTOMÁTICO

ELEVADOR DE SERVICIO

ASCENSOR HIDRÁULICO

CONTROLADOR ELECTRONICO

ELEVADOR DE CAMILLA

PUERTA SEMI AUTOMÁTICA

EJE DE NOCIÓN

REGULADOR DE VELOCIDAD

PRE CABLEADO

OZIDASPA TED NOCIÓN

CARRIL DE GUÍA

YENER ÖVÜNÇ ASANSÖR

Şeyhli Mah. Şüheda Cad No:33 Pendik, İstanbul / TÜRKİYE



/mpyenerovuncasansor



/mpyenerovunc/



/mp-yener-elevators

Follow us!

ÖVÜNÇ
MÜHENDİSLİK

info@mpyenerovunc.com
www.mpyenerovunc.com

YIRSAN METAL MAKİNA

Fabricando piezas de ascensores y acoplamientos en su fábrica establecida en Gaziantep, que ha sido un parque de maquinaria de automatización y tecnología desde 2006, Yırsan Metal ha estado mejorando sus productos con su equipo de I + D e innovación.

Los productos introducidos por Yırsan Metal al sector incluyen; el sistema de peso lateral, sistema de peso trasero, consola de riel, consola de peso, garra de riel, chasis de máquina con engranajes, chasis de máquina sin engranajes, chasis de peso, patín de cabina ajustable, consola de puerta automática, hoja de protección de polea de máquina, chasis de cuerda fundida, varios accesorios de elevador como tacos de acero tubular la norma EN 81-20 de los ascensores.

Certificada con los certificados ISO-9000 y CE, la corporación comenzó sus primeras actividades de exportación en 2019. Con el objetivo de ofrecer sus productos al mundo y adoptar la marca, Yırsan Metal Makine ha creado una red de clientes que sirve no solo en Gaziantep sino también en todo el mundo. el país con su joven emprendedor y su personal dinámico. Yırsan Metal, que tiene más de 50 socios comerciales en toda Turquía, suministra sus productos a 50 empresas y satisface las demandas entrantes de una manera rápida, precisa y de alta calidad.

Yırsan Metal ha aumentado su capacidad de fabricación en un 20 por ciento mediante la compra de 2 maquinarias. Aplicando una continua satisfacción del cliente a través de un sistema de consulta y verificación de cualquier problema con el producto en el proceso de posventa, la corporación cuenta con una red de más de 50 concesionarios y distribuidores en toda Turquía y realiza exportaciones a casi 10 países.

Produzindo elevadores e peças de acoplamento em sua fábrica sediada em Gaziantep, parque de máquinas de automação e tecnologia desde 2006, a Yırsan Metal vem aprimorando seus produtos com sua equipe de P&D e inovação.

Os produtos introduzidos pela Yırsan Metal no setor incluem; o sistema de peso lateral, sistema de peso traseiro, console de trilho, console de peso, garra de trilho, chassi de máquina com engrenagem, chassi de máquina sem engrenagem, chassi de peso, skate de cabine ajustável, console de porta automática, folha de proteção de polia de máquina, chassi de corda fundida, vários acessórios de elevador, tais já que o aço tubular passa pelo padrão EN 81-20 dos elevadores.

Certificada com os certificados ISO-9000 e CE, a corporação iniciou suas primeiras atividades de exportação em 2019. Com o objetivo de oferecer seus produtos ao mundo e adotando a marca, Yırsan Metal Makine criou uma rede de clientes que atende não só em Gaziantep, mas também em todo o país com seu jovem empresário e equipe dinâmica. A Yırsan Metal, com mais de 50 parceiros de negócios em toda a Turquia, fornece seus produtos para 50 empresas e atende às demandas de entrada de maneira rápida, precisa e de alta qualidade.

A Yırsan Metal aumentou sua capacidade de fabricação em 20% com a compra de 2 máquinas. Aplicando a satisfação contínua do cliente por meio de um sistema de questionamento e verificação de eventuais problemas com o produto no processo de pós-venda, a corporação possui uma rede de mais de 50 revendedores e distribuidores em toda a Turquia e realiza exportações para cerca de 10 países.



SPIDER

sistema de soporte de contrapeso

Fast Installation SOLID STRUCTURE

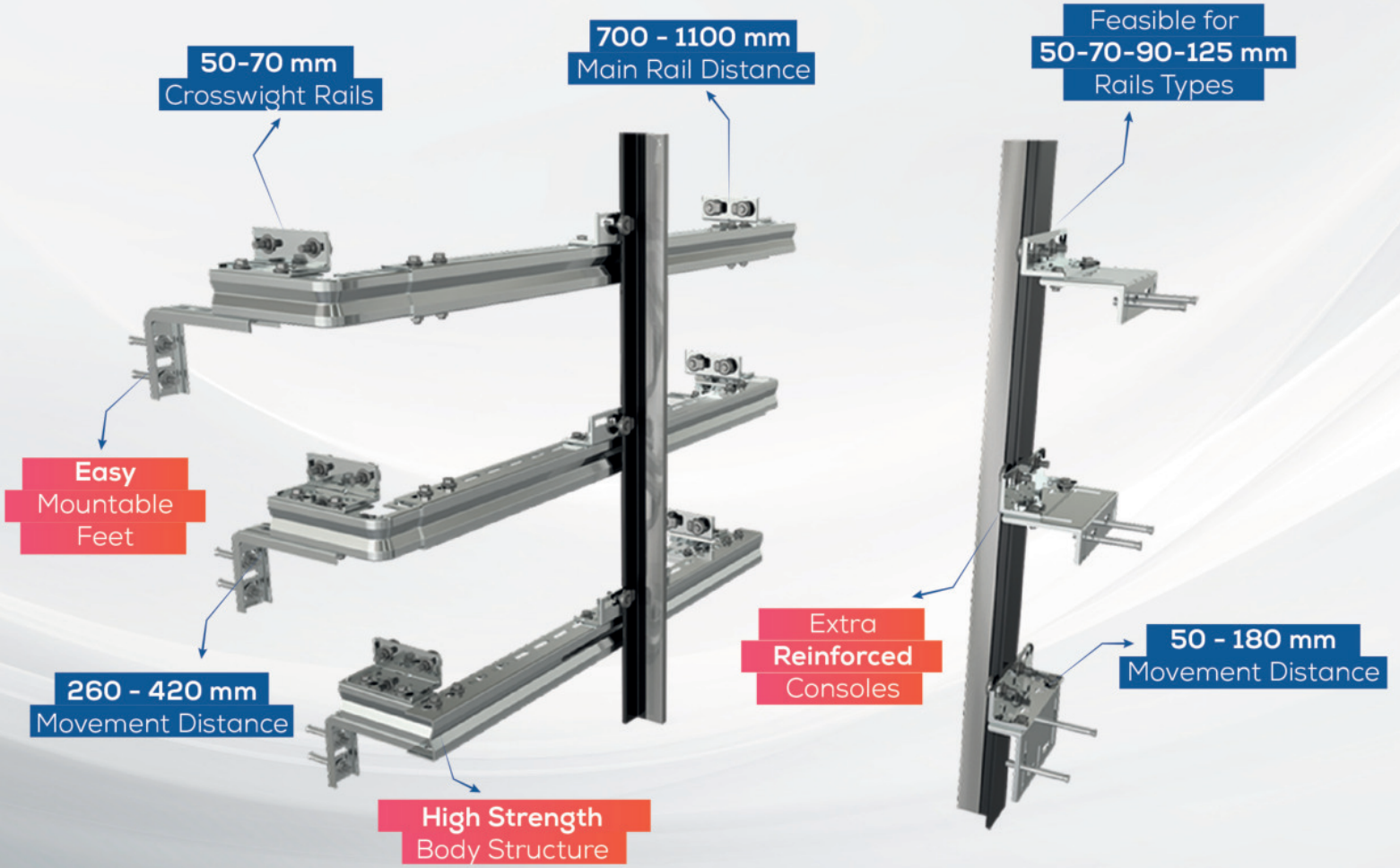

YIRSAN
METAL MAKİNA ASANSÖR İNŞ. SAN. VE TİC. LTD ŞTİ



Turkey
Discover
the potential

Gaziantep / TURKEY

+90 850 888 2527

www.yirsanmetal.com

info@yirsanmetal.com

tasarım: pozitiflab

AH&MET ASANSÖR

AH & MET Asansör es una empresa que se encuentra entre los nombres confiables del sector en la venta de equipos y paquetes de elevadores, que atiende a 67 países en el mercado exterior, mientras que en Turquía, la empresa actúa como una empresa con una amplia gama de servicios en todas las regiones de Turquía.

Operando en la industria de ascensores durante 22 años, AH & MET Asansör exporta el 35 por ciento de su producción a 67 países. AH & MET Asansör, que fabrica cabinas, sistemas de control, puertas semiautomáticas y totalmente automáticas, suspensión y chasis en su fábrica con una superficie total de 20.000 metros cuadrados, de los cuales 14.000 metros cuadrados son interiores, también ha creado su propia marca en sistemas de puertas automáticas con "AHZ Door".

Manteniendo su equipamiento tecnológico actualizado con las inversiones realizadas, AH & MET Asansör, que visita constantemente empresas en mercados objetivo y participa en ferias especializadas organizadas en todo el mundo, con el fin de incrementar sus cifras de exportación cada año, responde a las necesidades de sus clientes con la marca "AHZ Door" con puertas automáticas, puertas semiautomáticas, cabinas, paneles, sistemas sin sala de máquinas y suspensiones fabricadas en diversas capacidades y tipos.

AH & MET Asansör, que produce y certifica sus productos de acuerdo con los estándares europeos (CE), los estándares rusos (EAC) y los estándares ucranianos, trabaja con el principio de alta calidad y entrega oportuna, así como las ventas de muchas marcas nacionales y extranjeras.

La gama de producción de AH & MET Asansör consiste principalmente en puerta, cabina, contrapeso, chasis de máquina, tablero de instrumentos y juego de revisión. Sus servicios abarcan todo tipo de ascensores con sistemas de doble velocidad, VVVF, gearless e hidráulicos, desde los de menor capacidad hasta los de mayor capacidad.

AH & MET Asansör é uma empresa que está entre os nomes confiáveis do setor na venda de elevadores de pacotes e equipamentos, atendendo a 67 países no mercado externo, enquanto na Turquia atua como uma empresa com uma ampla gama de serviços de leste a oeste, de norte a sul.

Operando na indústria de elevadores por 22 anos, AH&MET Asansör exporta 35% de sua produção para 67 países. AH & MET Asansör, que produz cabinas, sistemas de controle, portas semi automáticas e totalmente automáticas, suspensão e chasis em sua fábrica com uma área total de 20.000 metros quadrados, sendo 14.000 metros quadrados de área interna, também criou sua própria marca em automação sistemas de portas com "AHZ Door".

AH & MET Asansör é uma empresa que está entre os nomes de confiança do setor na venda de elevadores de pacotes e equipamentos, atendendo a 67 países no mercado externo, enquanto na Turquia, é uma empresa com uma ampla gama de serviços de leste a oeste, de norte a sul.

Ao manter o seu equipamento tecnológico atualizado com os investimentos realizados, AH & MET Asansör, que visita constantemente empresas nos mercados alvo e participa em feiras especializadas organizadas em todo o mundo, com o objetivo de aumentar a cada ano os seus números de exportação, responde às necessidades dos seus clientes com a marca "AHZ Door" com portas automáticas, portas semiautomáticas, cabinas, painéis, sistemas sem casa de máquinas e suspensões fabricadas em diversas capacidades e tipos.

AH & MET Asansör, que produz e certifica seus produtos de acordo com as normas europeias (CE), russas (EAC) e ucranianas, trabalha com o princípio de alta qualidade e pontualidade na entrega, bem como nas vendas de diversas marcas nacionais e estrangeiras.

A linha de produção da AH & MET Asansör consiste principalmente em porta, cabine, chasis de peso, chasis de máquina, painel, conjunto de revisão. Seus serviços abrangem todos os tipos de elevadores com sistemas dual speed, VVVF, sem engrenagem e hidráulicos, da menor à maior capacidade.



TODOS LOS PRODUCTOS EN UNA CANASTA!



desde 
1998



Sistemas Completos de Ascensores



3. Organize San. Bölgesi T. Ziyaeddin
Akbulut Cad. No:16 Konya / TÜRKİYE

TEL: + 90 332 237 99 05
FAX: + 90 332 237 49 18

bilgi@ahmetasansor.com.tr
www.ahmetasansor.com.tr

AH & MET®



A250 Plataforma para discapacitados de tipo abierto

Open Type Disabled Platform



YD150 Escaleras Tipo Plataforma para discapacitados

Stairs Type Disabled Platform



KH400 / KV400 Plataforma de tipo cerrado para discapacitados

Close Type Disabled Platform

VV300 Elevador de casa Homelift



No hay obstáculo para compartir *la vida juntos*

*No obstacle to share
life together.*

- ✓ *Sistemas para discapitados*
Systems for disabled
- ✓ *Elevador de casa*
Homelift
- ✓ *Cabina*
Cabin
- ✓ *Eje elevador Particall*
Partical Elevator Shaft

FÁBRICA

EFELİFT ASANSÖR SANAYİ VE TİCARET LİMİTED ŞİRKETİ
Mimarsinan O.S.B. 13. Cad. No:50 Melikgazi/KAYSERİ
Tel: +90 352 247 44 44 Fax: +90 352 241 18 19
www.vini.com.tr | info@vini.com.tr



www.vini.com.tr

rma

HÜRAS ASANSÖR

Inició sus actividades con la producción de cabinas de ascensores en 1995, con su exitosa historia y tendencia ascendente, Hüras se perfila como un valor en el sector en la producción de puertas automáticas para ascensores.

Detrás del éxito logrado, existe un enfoque de gestión centrado en la eficiencia y orientado al cliente. Este enfoque se ha desarrollado no solo con ganancias materiales, sino también con un entendimiento que apunta a la satisfacción del cliente y beneficia a toda la sociedad.

Hüras, actuando con conciencia de sus responsabilidades en todas las áreas donde ofrece soluciones, actuando con una visión que trata de ser pionera y servir como modelo, contribuye con sus inversiones a la economía y al empleo del país.

Mientras que Hüras Asansör ofrece sus servicios a sus clientes con tecnología superior, calidad de marca y recursos humanos dinámicos, su objetivo es aumentar su valor de marca no sólo en Turquía, sino también a nivel mundial.

Como Hüras Asansör, nuestros valores son garantizar la calidad del producto y la sostenibilidad en el servicio, añadir valor al cliente y obtener orientación para el desarrollo.

Nuestro enfoque empresarial se basa en garantizar un aumento continuo de la calidad durante la fase de producción, en lugar de controlar la calidad con cada uno de nuestros empleados. Nos acercamos a nuestros objetivos con conciencia de estandarización en la producción y varios certificados nacionales e internacionales de garantía de calidad. Hüras continuará su trabajo en función de la satisfacción del cliente...

Iniciou suas atividades com a produção de cabinas de elevador em 1995, com sua história de sucesso e tendência crescente, a Hüras está emergindo como um valor no setor na produção de portas automáticas de elevadores.

Por trás do sucesso alcançado, existe uma abordagem de gestão centrada na eficiência e orientada para o cliente. Esta abordagem foi desenvolvida não apenas com ganhos materiais, mas também com um entendimento que visa a satisfação do cliente e beneficia toda a sociedade.

Hüras, atuando com consciência de suas responsabilidades em todas as áreas onde oferece soluções, atuando com uma visão que tenta ser pioneira e servir de modelo, contribui para a economia e o emprego do país com seus investimentos.

Embora a Hüras Asansör ofereça os seus serviços aos seus clientes com tecnologia superior, qualidade de marca e recursos humanos dinâmicos, pretende aumentar o valor da sua marca não só na Turquia, mas também a nível global.

Como Hüras Asansör, nossos valores são garantir a qualidade do produto e a sustentabilidade no serviço, agregar valor ao cliente e obter orientação de desenvolvimento.

A nossa abordagem de negócios baseia-se em garantir um aumento contínuo da qualidade durante a fase de produção, em vez de controlar a qualidade com cada um dos nossos funcionários. Abordamos os nossos objectivos com a sensibilização para a normalização na produção e vários certificados nacionais e internacionais de garantia de qualidade. A Hüras prosseguirá seu trabalho com base na satisfação do cliente ...



**LA FORMA
MÁS
SENCILLA**
DE ACCEDER A
LAS PIEZAS
DEL ASCENSOR.



**A MANEIRA
MAIS FÁCIL**
PARA ACESSAR
AS PARTES DO
ELEVADOR.



HURAS

Puertas | **Cabinas** | Partes del Sistema | **Marcos** | Panel de Control | **Motor de Ascensor** | Piezas de Repuesto
Portas | **Cabinas** | Partes do Sistema | **Armação** | Painel de Controle | **Motor do Elevador** | Peças de Reposição



www.huras.com.tr | sales@huras.com.tr |     [huraselevator](https://www.huraselevator.com)

PROLIFT ELEVATOR

Fundada en 2002 por Bahtiyar Karakoc en el polígono industrial de Giresun, Prolift Elevator ha comenzado la producción masiva de puertas automáticas para pisos y cabinas de ascensores en sus instalaciones con una superficie interior de 6.000 m².

En consonancia con las necesidades, Prolift Elevator, que abrió su nueva fábrica construida sobre una superficie de 16.000 m² en la Zona Industrial de Bursa con inversiones realizadas, ha aumentado su capacidad de producción al máximo nivel con la última tecnología. Prolift Elevator, que otorga máxima importancia a la naturaleza, las personas, la calidad y la confianza en cada etapa de la producción, desarrolla continuamente su diversidad de productos con sus trabajos de producción orientados a la I+D y adopta la satisfacción del cliente como política de calidad.

Prolift Elevator, que diseña puertas de piso y cabina del elevador central y telescópico (revestidas de acero inoxidable, estampadas, vidrio y PVC) de 2 paneles a 6 paneles y se fabrica de conformidad con las normas EN81-20-50, EN81-58, en el ámbito del Directivo de Elevación N° 95/16/CE, ha sido certificado por instituciones locales e internacionales con un certificado de calidad.

Inicialmente establecida para fabricar 10.000 puertas de ascensores al año, Prolift Asansör ha aumentado su capacidad de producción a 160.000 por año con sus exportaciones a Asia, Europa, Oriente Medio y África dentro de los mercados en expansión.

Prolift Asansör, actualmente exportando a 34 países a partir de 2018, ha continuado su crecimiento constante y ha añadido sistemas de paquetes de elevadores a su gama de productos en línea con los requisitos, y dentro de este ámbito, la corporación fabrica cabinas de ascensores, paneles de control de ascensores, suspensiones, bastidores de pesos y chasis de máquinas.

Prolift Asansör, que ha sido líder del sector en la fabricación y venta de puertas de suelo y cabina en toda Turquía desde 2014, pretende ser líder del mercado a nivel internacional.

Fundada em 2002 por Bahtiyar Karakoc em Site Industrial de Giresun, a Prolift Elevator iniciou a produção em massa de portas automáticas para pisos e cabinas de elevador em suas instalações com uma área coberta de 6,000 m².

De acordo com os requisitos, a Prolift Elevator, que abriu sua nova fábrica construída em uma área de 16,000 m² na zona Industrial de Bursa com investimentos feitos, aumentou sua capacidade de produção para o nível máximo com a tecnologia mais recente. Prolift Elevator, que dá a máxima importância à natureza, às pessoas, à qualidade e à confiança em todas as fases da produção, desenvolve continuamente a sua diversidade de produtos com os seus trabalhos de produção orientados para P&D e adota a satisfação do cliente como política de qualidade.

Prolift Elevator, projetando o piso do elevador central e telescópico e portas de cabine (revestido de aço inoxidável, estampadas, vidro e PVC) de 2 painéis a 6 painéis e fabricantes de acordo com as normas EN81-20-50, EN81-58 dentro do escopo do Regulamento do Elevador n° 95/16/CE, foi certificado por instituições locais e internacionais com um certificado de qualidade.

Inicialmente criada para fabricar 10,000 portas de elevador por ano, a Prolift Elevator aumentou a sua capacidade de produção para 160,000 por ano, com as suas exportações para a Ásia, Europa, Médio Oriente e África nos mercados em expansão.

Prolift Elevator, atualmente exportando para 34 países a partir de 2018, continuou seu crescimento constante e adicionou sistemas de elevadores de pacotes à sua gama de produtos de acordo com os requisitos, e dentro deste escopo, a corporação fabrica cabinas de elevador, painéis de controle de elevador, suspensões, estruturas de peso e chassi de máquina.

Prolift Elevator, que tem sido líder do setor na fabricação e venda de portas de chão e cabine em toda a Turquia desde 2014, tem como objetivo ser líder de mercado a nível internacional.



Complete Lift Solutions SOLUCIONES DE ELEVACIÓN COMPLETAS



 **PROLIFT**
ELEVATOR



www.proliftasansor.com.tr

T: +90 444 21 70 F: +90 224 443 28 49 @: info@proliftasansor.com.tr



EVERYTHING ABOUT THE ELEVATOR YOU ARE LOOKING FOR.

Being able to stand out in the competitive environment due to the technological developments is only possible by adapting to the era of quality production and technology. The story of Onaylift Asansör market, which started in 2015, has set the goal of being a young and dynamic brand by using its advantages to keep up with the technology age and to produce high quality products.

Mehmet İmamoğlu stepped into the elevator sector by relying on his business experience and knowledge, and started the trade adventure of Onaylift Asansör in Büsan Sanayi, Konya. Mehmet İmamoğlu, who has been following the technological developments that constantly renew himself and he believes that he is a customer-focused understanding, follows the successful way in the elevator industry by determining the service concept of Onaylift Asansör in this direction.

Onaylift Elevator, with the projects and investments it carried out while producing in an area of 1000 m² in the first years of its commercial adventure, produced in a total area of 5200 m² with 4000 m² of its production area closed within a 6-month period has begun to do so. Parallel to the growth process, it continues to produce in 2019 in a new site with an area of 10,000 m² closed, 5000 m² open and a total area of 15,000 m². Onaylift Elevator has nearly 100 employees and an annual production capacity of 2500 elevator cabins on its way to achieving its objectives. Onaylift Elevator has proven that it attaches great importance not only to its customers but also to its employees with its 'Zero Work Accident' policy.

Onaylift Elevator has started to export to more than 20 countries on 3 continents by entering into overseas market very shortly after it was founded. He made his name from Europe to Asia steppes, from Africa to the Arabian peninsula. Onaylift Asansör proving its success by expanding its export area, has expanded its product portfolio and achieved the same success.

The production portfolio of Onaylift Asansör is mainly composed of people, service, vehicles, disabled, freight, hospital and discharging elevators, elevator doors and control panels. In addition, they sell products such as elevator motor, elevator button, domestic foreign elevator components. The quality of products and production is certified with ISO 9001, TSE, CE and EN 81-20 CE non-flammability certificate for elevator door.

Onaylift Asansör's production facility; design, laser cutting, abkant bending, welding, assembly, paint shop and the test consists of subunits. Thanks to its experienced engineers and state-of-the-art mechanization, it has become a brand that addresses the needs of customers. The integrated operation of all departments within the company is provided by ERP enterprise resource management system. Onaylift Elevator, which strives to realize its goals since its establishment, continues its efforts to become a worldwide brand.

www.onaylift.com.tr // info@onaylift.com.tr





Our products exceed continents

THE WORLD APPROVES

Geography of Europe and Asian steppes Sub-Saharan Africa and to Arabia!



MRK



BUTKON ASANSÖR

Butkon Asansör, que se estableció en 2007 para producir paneles de suelo y cabina para la industria de ascensores, lleva a cabo su producción con más de 10 años de experiencia y maquinaria de última generación.

Butkon Asansör, que continúa sus esfuerzos para ofrecer productos de calidad y bajo costo a sus clientes, con un total de 90 empleados, 4 de los cuales son ingenieros, en un área total de 4 mil metros cuadrados, de los cuales 3.000 son cubiertos, fabrica todas las partes que utiliza en sus productos con su maquinaria de última generación, conocimiento y meticulosidad en su trabajo, y no compra partes prefabricadas que no sean materias primas.

Butkon, que ofrece sus productos producidos en sus instalaciones de producción con su parque de máquinas e infraestructura de alta capacidad, al uso de la industria del ascensor, siempre ha tenido como objetivo desarrollar y renovar sus capacidades de máquina. La empresa, que desarrolla rápidamente su equipamiento y parque de máquinas de acuerdo con las necesidades de sus clientes y las exigencias del sector, combina sus capacidades y experiencia con alta tecnología.

Butkon cuenta con todas las instalaciones necesarias para convertir materias primas en productos confeccionados, tales como maquinaria de última generación, máquinas tipográficas para producir tarjetas electrónicas, máquinas de inyección de plástico para producir piezas plásticas de botones, cizallas plegadoras y excéntricas. prensas hidráulicas para el procesamiento de chapa inoxidable con el esfuerzo de ofrecer lo mejor a sus clientes utilizando todas las posibilidades de la tecnología.

Butkon también atribuye gran importancia al servicio postventa. Como empresa, Butkon, que actúa con el lema de que la satisfacción del cliente también será alta con el alto nivel de servicio postventa, continúa sus actividades con la conciencia de que el servicio postventa es tan importante como la calidad de la producción.

La empresa, que trabaja para satisfacer sobradamente las necesidades de sus clientes, evaluar de la mejor manera sus necesidades y expectativas y ofrecerles las soluciones y sugerencias más adecuadas a la mayor brevedad, exporta el 30 por ciento de su producción a diversas partes del mundo.

Butkon Asansör, fundada em 2007 para produzir painéis de piso e cabine para a indústria de elevadores, realiza sua produção com mais de 10 anos de experiência e maquinários de última geração.

Butkon Asansör, que continua seus esforços e operações comerciais para oferecer produtos de qualidade e baixo custo aos seus clientes, conta com um total de 90 funcionários, sendo 4 engenheiros, em uma área total de 4 mil metros quadrados, 3 mil metros quadrados em metros que é fechada, fabrica todas as peças que utiliza em seus produtos com seu maquinário de última geração, conhecimento e meticulosidade em seu trabalho, e não compra peças prontas que não sejam matérias-primas.

Butkon, que oferece seus produtos produzidos em suas instalações de produção com seu parque de máquinas e infraestrutura de alta capacidade, para uso na indústria de elevadores, sempre teve como objetivo desenvolver e renovar suas capacidades de máquinas. A empresa, que desenvolve rapidamente seus equipamentos e parque de máquinas de acordo com as exigências de seus clientes e as exigências do setor, alia suas capacidades e experiência à alta tecnologia.

Butkon possui todas as instalações necessárias para converter matérias-primas em produtos prontos, como maquinários de última geração, máquinas de composição para produzir cartões eletrônicos, máquinas injetoras de plástico para produzir peças plásticas de botões, tesouras de dobrar e hidráulicas excêntricas. Prensas para o processamento de chapas inoxidáveis com o objetivo de oferecer o melhor aos seus clientes, utilizando todas as possibilidades da tecnologia.

Butkon também atribui grande importância ao serviço pós-venda. Como uma empresa líder, Butkon, que atua com o lema de que a satisfação do cliente também será alta com o alto nível do serviço pós-venda, continua suas atividades com a consciência de que o serviço pós-venda é tão importante quanto a produção de qualidade.

A empresa, que continua as suas operações e atividades para ir de encontro às necessidades dos seus clientes mais do que suficiente, para avaliar as suas necessidades e expectativas da melhor forma e para lhes oferecer as soluções e sugestões mais adequadas o mais rapidamente possível, exporta 30 por cento dos seus. produção para várias partes do mundo.

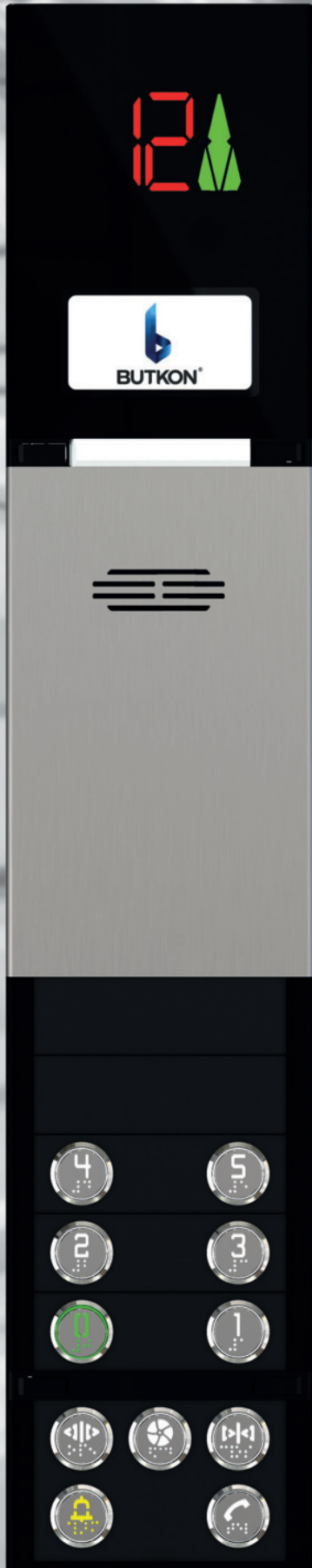

BUTKON

www.butkon.com



Butkon ha estado diseñando y fabricando componentes de interfaz de experiencia de usuario de ascensores durante más de 14 años.

- Paneles operativos de aterrizaje
- Paneles de operador de cabina
- Indicadores de estado y posición del piso
- Pulsadores
- Equipo de administración
- Equipo de emergencia EN 81-70
- Intercomunicador
- Opciones de panel personalizables



FÁBRICA

2. O.S.B. LALEHAN CD.
NO:33 KONYA - TÜRKİYE



+90 (332) 342 66 50
+90 (332) 342 51 68



www.butkon.com
info@butkon.com



Follow US



SCAN ME

STOF ASANSÖR

Stof Asansör, que entró en el sector en 2013 con el lema "ASEGURAMOS SU SEGURIDAD", ofrece a sus clientes un servicio completo con su gama completa de productos y su amplia capacidad de fabricación.

Stof Asansör ofrece sus servicios integrales a los clientes, desde el pedido realizado hasta la venta de los productos, entrega, servicios post-venta incluso en el proceso de post-montaje se ha esforzado por facilitar los negocios de los clientes y reducir los defectos y fallas que puedan surgir para completar sus procesos de manera óptima.

Stof Asansör cuenta con una planta de 1.500 metros cuadrados que incluyen la fabricación y servicio y la administración. Allí trabajan 50 personas que con la ayuda de la maquinaria y equipos de producción con tecnología de punta fabrica inició la producción de cabinas de ascensor y repuestos para la demandas del 2020. Stof Asansör ha estado realizando trabajos de I+D con el objeto de diversificar su gama de productos también en 2021. La exportación es de gran importancia para la empresa.

La tasa de exportación de Stof Asansör aumentó entre un 30 y un 35% en comparación con el año anterior. El número de países donde opera también ha aumentado de 32 a 40 en el año 2020.

Stof Asansör, que entró en la industria en 2013 con el lema "ASSEGUAMOS A SUA SEGURANÇA", oferece aos seus clientes um serviço completo com a sua gama completa de produtos e extensa capacidade de produção.

Stof Asansör oferece seus serviços completos aos clientes, desde o pedido até a venda dos produtos, entrega, serviços pós-venda e até no processo de pós-montagem e tem se empenhado em facilitar os negócios dos clientes e reduzir defeitos e falhas que podem surgir e até mesmo completar seus processos com zero defeitos e erros.

Stof Asansör opera em uma área de 1.500 metros quadrados no total, com seus departamentos administrativos, de manufatura e de serviços, e cerca de 50 pessoas, entre máquinas, equipamentos e o parque produtivo com a mais alta tecnologia utilizada no processo produtivo. Iniciou a produção de carros elevadores e peças sobressalentes para atender às demandas e solicitações recebidas em 2020, a Stof Asansör vem realizando trabalhos de P&D com o objetivo de diversificar sua gama de produtos, incluindo 2021, mas também atribui importância à exportação.

Stof Asansör, que iniciou a produção de carros elevadores e peças de reposição com base nas demandas e solicitações recebidas em 2020, e paralelamente, a empresa, que realiza estudos de P&D para diversificar sua gama de produtos em 2021, também atribui importância à exportação. A taxa de exportação da Stof Asansör aumentou 30-35% em comparação com o ano anterior. O número de países onde opera também aumentou de 32 para 40 em 2020.

JUST ELEVATOR

Medyavuz.com

**IT WAS WORTH
YOUR WAIT**

Always with you
in all its perfection



ÖZBEŞLER ASANSÖR

Ingresado en la industria de los ascensores en 2004, Özbeşler Asansör Makine Sanayi ha logrado una estructura que exporta el 50 por ciento de su producción a países como Rusia, Egipto, Grecia e Irán en la actualidad.

Actuando con el principio de "alta calidad, precio razonable, larga vida", la empresa exporta casi el 50 por ciento de su producción. Özbeşler Asansör se ha estado renovando con inversiones continuas desde su establecimiento. La compañía ha alcanzado una tasa de crecimiento de casi el 100 por ciento y ha ampliado su parque de maquinaria en un 30 por ciento.

Continuando con sus actividades en una fábrica con un área de 10 mil metros cuadrados, Özbeşler Makine fabrica amortiguadores de poliuretano, frenos de deslizamiento, frenos amortiguadores efectivos, frenos de elevación hidráulicos unidireccionales, reguladores de velocidad, amortiguadores hidráulicos, engrasador, punta de patín de plástico, lámina amortiguadora, patines, patines fundidos, paneles de control de ascensores, cabinas de ascensores y sistemas de puertas automáticas en la industria de ascensores.

Özbeşler Asansör, que fijó sus objetivos como una producción de alta calidad y lograr un gráfico de ventas cada vez mayor, ofreció su nueva puerta, con la marca 'LATEDOOR', al servicio del sector después de Fluent.

LATEDOOR, las nuevas marcas de puertas de Özbeşler Asansör, que abrieron una nueva era en las puertas de ascensor telescópicas, se convirtió en la primera puerta de ascensor telescópica que se puede utilizar en ambas direcciones en Turquía.

Los sistemas de puertas de ascensor telescópicas automáticas existentes se fabrican de manera diferente según la apertura derecha o izquierda de la puerta y se ordenan según la dirección de la apertura. Diseñado como un nuevo sistema, LATEDOOR se ha producido de manera que se puede utilizar abriéndose en ambas direcciones. Con puertas de seguridad de ascensores marca LATEDOOR, Özbeşler Asansör tiene como objetivo aliviar a las empresas de montaje, eliminar costes, mano de obra y pérdida de tiempo, facilitar el diseño y montaje, reducir el tiempo de montaje y facilitar la compensación de errores de montaje eliminando la separación direccional.

Además, con los sistemas automáticos de puertas con elevador telescópico LATEDOOR, será más cómodo trabajar en áreas de montaje estrechas y difíciles. Nuestra puerta, que se fabrica en las normas EN 81-20-50 EN, funciona muy silenciosamente, así como su característica de dirección ajustable.

Ingressando na indústria de elevadores em 2004, a Özbeşler Asansör Makine Sanayi conseguiu uma estrutura que hoje exporta 50% de sua produção para países como Rússia, Egito, Grécia e Irã.

Agindo com o princípio de "alta qualidade, preço razoável, longa vida", a empresa exporta quase 50% de sua produção. A Özbeşler Asansör está a renovar-se com investimentos contínuos desde a sua criação. A empresa atingiu uma taxa de crescimento de quase 100% e expandiu seu parque de máquinas em 30%.

Continuando suas atividades em uma fábrica com uma área de 10 mil metros quadrados, a Özbeşler Makine fabrica amortecedores de poliuretano, freios deslizantes, freios efetivos de amortecimento, freios hidráulicos unidirecionais de elevação, reguladores de velocidade, amortecedores hidráulicos, lubrificador, plástico de ponta de patim, placa de amortecimento patim, patim fundidos, painéis de controle de elevadores, cabinas de elevadores e sistemas de portas automáticas na indústria de elevadores.

A Özbeşler Asansör, que definiu os seus objetivos como uma produção de alta qualidade e para atingir um gráfico de vendas cada vez maior, ofereceu a sua nova porta, denominada "LATEDOOR", ao serviço do sector, após ser Fluent.

LATEDOOR, a nova marca de portas da Özbeşler Asansör, que abriu uma nova era em portas de elevador telescópico, tornou-se a primeira porta de elevador telescópico que pode ser usada em ambas as direções na Turquia.

Os sistemas de portas telescópicas automáticas existentes são produzidos de forma diferente dependendo da abertura direita ou esquerda da porta e são ordenados de acordo com a direção da abertura. Projetado como um novo sistema, o LATEDOOR foi produzido de uma forma que pode ser usado abrindo em ambas as direções. Com portas de segurança para elevadores da marca LATEDOOR, a Özbeşler Asansör visa aliviar as empresas de montagem, eliminar custos, mão de obra e perda de tempo, facilitar o projeto e a montagem, reduzir o tempo de montagem e facilitar a compensação de erros de montagem, eliminando a separação direccional.

Além disso, com os sistemas de portas telescópicas automáticas 'LATEDOOR', será mais confortável trabalhar em áreas de montagem estreitas e difíceis. A nossa porta, que é produzida de acordo com as normas EN 81-20-50 EN, funciona de forma muito silenciosa e também possui uma direção ajustável.

ÖZBEŞLER
a s a n s ö r

ELEVADORES DE COMPONENTES Y PAQUETES

Con años de experiencia,
sistemas de ascensores
desde Turquía para todo el mundo ...



www.ozbesler.com.tr

LLAME AHORA AL +90 224 3514301/02

EMAIL: info@ozbesler.com.tr

DEVAS ASANSÖR

Devas Asansör, establecida en 1996 en la provincia de Kayseri con el objetivo de proporcionar servicios de mantenimiento, reparación e instalación de ascensores, inició la I+D y la fabricación de sistemas de levantamiento de casa y plataforma para las personas con discapacidad con alto valor añadido en 2005.

A partir de hoy, Devas Asansör continúa sus servicios como socio de soluciones de todas las corporaciones exclusivas nacionales e internacionales en el sector con una amplia gama de productos tales como el Ascensor de Villa Homelift, Plataforma de Tipo Abierto para Personas con Discapacidades, Plataforma de Tipo Cerrado para Personas con Discapacidades, Plataforma tipo tijera para personas con discapacidades, plataforma vehicular, plataforma de carga, elevador de alimentos que produce bajo el techo de Devas Asansör con 5 marcas diferentes y 12 productos diferentes, Y la plataforma horizontal de Swing tipo escalera para personas con discapacidades producida por 5 empresas en el mundo y sólo por Devas en Turquía.

"TUBELIFT"

En julio, Devas Asansör, ha diseñado y añadido a sus productos, como un nuevo modelo, el elevador de tubo "TUBELIFT", que tiene formas completamente ovaladas y ofrece una gran ventaja en términos de eficiencia de uso para espacios estrechos. Atribuye la razón de la preferencia de sus clientes a la calidad del producto y al servicio postventa, amén del precio ventajoso.

Devas Asansör, que se presenta con el lema "Competencia en calidad", cuenta con un equipo de I+D muy fuerte. Sigue creciendo cada año con un nuevo modelo, un nuevo producto. La empresa, que fabrica todos los productos que desarrolla y produce tanto en software, hardware y diseño, ofrece una ventaja tanto en términos de coste como de calidad.

Devas Asansör presta servicio con su producción a 81 ciudades de Turquía y a 16 países en el extranjero, con 12 funcionarios de cuello blanco y 36 de cuello azul, En su planta de producción con una superficie abierta de 15.000 metros cuadrados y una zona cerrada de 3.200 metros cuadrados zona industrial organizada de Mimar Sinan en la provincia de Kayseri.

La corporación ha estado exportando el 50% de su producción actual durante los últimos dos años. Anteriormente, esta tasa se situaba en torno al 15%. Actuando con la confianza de que este tipo aumentará día a día debido a sus precios competitivos en comparación con nuestros competidores europeos y a la importancia que atribuye a la I+D y la innovación, la corporación ofrece actualmente sus servicios a sus clientes en 16 países diferentes como productos estándar y pedidos basados en proyectos. El Oriente Medio y las repúblicas turcas son las principales regiones para las exportaciones de la empresa. La corporación también exporta a países europeos dentro del ámbito de proyectos especiales.

Devas Asansör, fundada em 1996 na província de Kayseri com o objetivo de fornecer serviços de manutenção, reparo e instalação de elevadores, iniciou a P&D e a fabricação de sistemas de Homelift e Plataforma para as Pessoas com deficiência com alto valor agregado em 2005.

A partir de hoje, Devas Asansör continua seus serviços como o parceiro de soluções de todas as corporações exclusivas nacionais e internacionais do setor com uma ampla gama de produtos como o Elevador de Villa Homelift, Plataforma de Tipo Aberto para Pessoas com Deficiência, Plataforma de Tipo Fechado para Pessoas com Deficiência, Plataforma tipo tesoura para pessoas com deficiência, plataforma de veículos, plataforma de carga, elevador de alimentos que produz sob o telhado da Devas Asansör com 5 marcas diferentes e 12 produtos diferentes, e a plataforma horizontal oscilante tipo escada para pessoas com deficiência produzida por 5 empresas no mundo e apenas por Devas na Turquia.

"TUBELIFT"

Em Julho, Devas Asansör, que adicionou o elevador de tubos, que tem formas completamente ovais e proporciona uma grande vantagem em termos de eficiência de utilização para espaços estreitos, à sua gama de produtos, como um novo modelo nas suas oficinas de design com a marca Tubelift, atribui o motivo da preferência dos seus clientes à qualidade do produto e ao serviço pós-venda, bem como a vantagem em termos de preço.

Devas Asansör, que se apresenta com o lema "concorrência na qualidade", tem uma equipa de P&D muito forte. Continua a crescer todos os anos com um novo modelo, um novo produto. A empresa, que fabrica todos os produtos que desenvolve e produz tanto em software, hardware e design, oferece uma vantagem em termos de custo e qualidade.

Devas Asansör presta serviços com a sua produção a 81 cidades na Turquia e 16 países no estrangeiro, com 12 colarinho branco e 36 colarinhos azul, em suas instalações de produção com área aberta de 15,000 metros quadrados e área fechada de 3,200 metros quadrados Área Industrial organizada de Mimar Sinan na Província de Kayseri.

A corporação tem estado exportando 50% de sua produção atual nos últimos dois anos. Anteriormente, essa taxa era de cerca de 15%. Agindo com a confiança de que esta taxa aumentará dia a dia devido aos seus preços competitivos em comparação com os nossos concorrentes europeus e à importância que atribui à P&D e à inovação, a empresa oferece atualmente os seus serviços aos seus clientes em 16 países diferentes como produtos standard e encomendas baseadas em projetos. O Médio Oriente e as Repúblicas Turcas são as principais regiões para as exportações da corporação. A empresa também exporta para países europeus no âmbito de projetos especiais.

ELEVADOR DE TUBO

SOLUCIONES

Ascensores ovalados de séptima generación

TubeLift

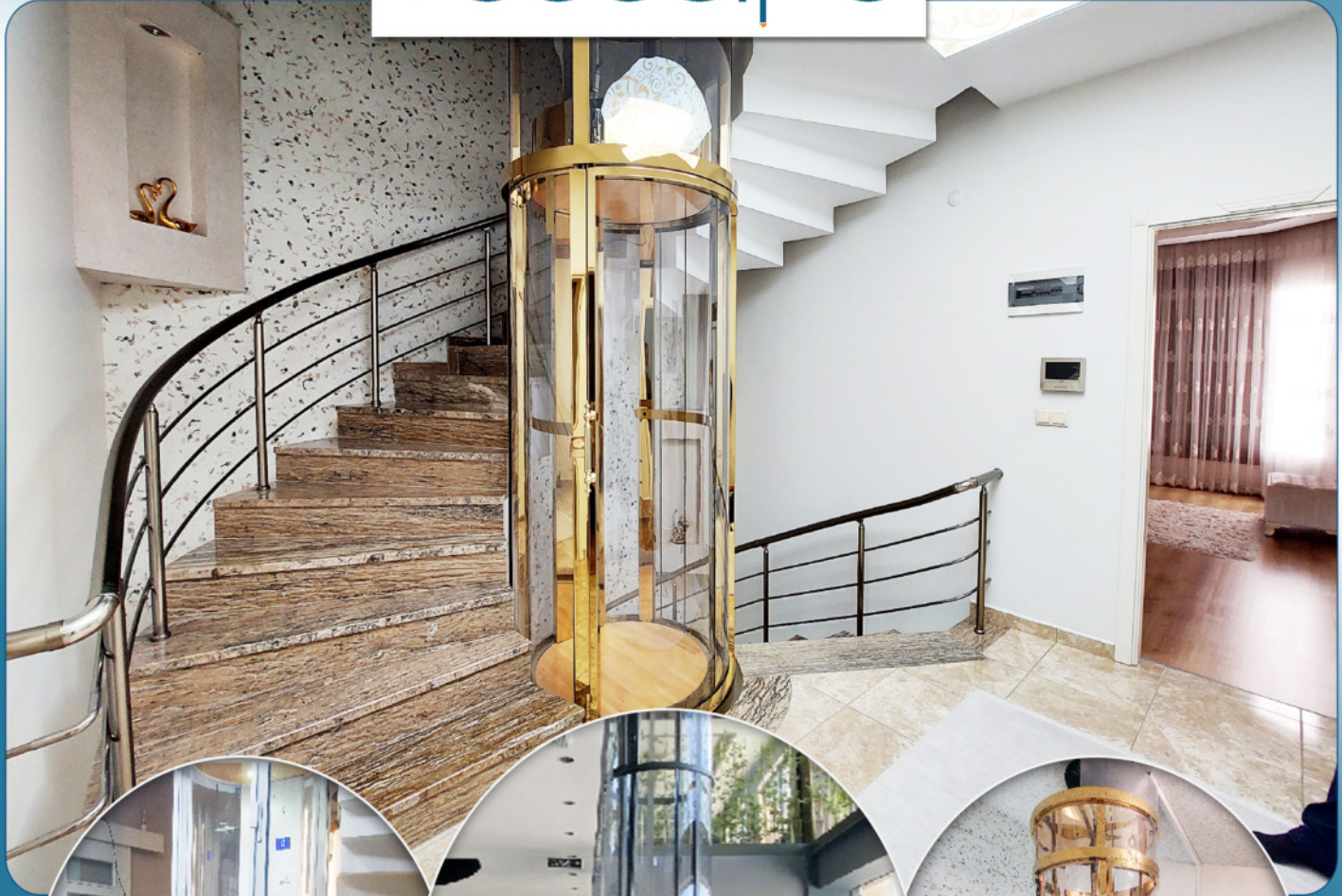

DEVAS
devas.com.tr *home lifts*



SRL ASANSÖR

Estamos a su servicio con nuestros servicios de elevadores de alta calidad ofrecidos por nuestro personal profesional.

Adoptando el principio de "ofrecer productos de alta calidad y soluciones de clase mundial a sus clientes", SRL ASANSÖR ha logrado estar entre las corporaciones líderes dentro del sector desde su fundación.

Sosteniendo la fabricación de cabina de ascensor y paneles de control de ascensor de acuerdo con los estándares internacionales con su personal especializado y el parque de maquinaria de la tecnología de punta en el área interior de 4.500 m², SRL ASANSÖR desarrollando y aumentando continuamente su variedad y gama de productos por sus esfuerzos centrados en I + D.

SRL Asansör, continuando con sus esfuerzos y actividades de fabricación en el marco del Sistema de Gestión de Calidad TS EN ISO 9001: 2008, exporta sistemas completos de ascensores y escaleras mecánicas a 30 países. SRL Asansör realiza la fabricación de acuerdo con los estándares internacionales y adopta estos estándares como su estrategia de fabricación.

Cumpliendo con los requisitos y expectativas de los clientes mediante el desarrollo continuo de la calidad de sus productos y servicios, la corporación avanza rápidamente para convertirse en una corporación internacional que se está mejorando y desarrollándose con el propósito de aumentar su eficiencia, efectividad y calidad en el sector.

Estamos à sua disposição com os nossos serviços de elevadores de alta qualidade oferecidos por nossa equipe de profissionais.

Adotando o princípio de "oferecer produtos de alta qualidade e soluções de classe mundial aos seus clientes", SRL ASANSÖR conseguiu estar entre as empresas líderes no setor desde a sua criação.

Sustentando a fabricação de cabines de elevadores e painéis de controle de elevadores de acordo com as normas internacionais com seu pessoal especializado e o parque de máquinas de tecnologia de ponta em área interna de 4.500 m², SRL ASANSÖR desenvolve continuamente e aumenta sua variedade e gama de produtos por seus esforços focados em P&D.

SRL Asansör, continuando seus esforços e atividades de fabricação no âmbito do Sistema de Gestão de Qualidade de TS EN ISO 9001: 2008, exporta sistemas completos de elevadores e sistemas de escadas rolantes para 30 países.

SRL Asansör realiza a fabricação de acordo com as normas internacionais e adota essas normas como estratégia de fabricação.

Atendendo às necessidades e expectativas dos clientes, desenvolvendo continuamente a qualidade de seus produtos e serviços, a corporação passa rapidamente a se tornar uma corporação internacional que está se aprimorando e se desenvolvendo com o objetivo de aumentar sua eficiência, eficácia e qualidade no setor.

SRL[®]
COMPLETE ELEVATOR SOLUTIONS



ELEVATOR
SYSTEM



ESCALATORS
WALKING WAY



DISABLED
LIFTS

www.srlasansor.com

EN TUS PROYECTOS ARQUITECTÓNICOS SU SOCIO DE SOLUCIONES.

We Are Solution Partner
Of Your Architectural
Projects.

Konsan Sanayi Sit.
Fevzi Çakmak Mah. 10753 Sk.
No:8/1 Karatay/ KONYA



+90 444 6 775

export@srlasansor.com



¿Quiénes? Somos?

Mars Elevator es una marca global que fabrica sistemas completos de elevadores con más de 40 años de experiencia en la industria. Fabrica proyectos innovadores de acuerdo con las Normas Europeas con su equipo de expertos

I&D

Con un equipo de I&D de 25 personas, diseñamos su elevador de acuerdo con sus proyectos y brindamos servicios de ingeniería de acuerdo a sus necesidades. Convertimos sus sueños en realidad con nuestros servicios de molado 3D y análisis mecánico y capacidades de diseño innovadoras.



M6000

Elevadores de pasajero para edificios residenciales y capacidades de diseño innovadoras.

Distancia Máxima de Viaje.

100

Velocidad

1-2,5 m/s

Capacidad

1.250 kg



A2000

Elevadores de pasajero y carga para residencias, hospitales, estadios y edificios privados.

Distancia Máxima de Viaje.

100

Velocidad

1-2,5 m/s

Capacidad

3.500 kg



R7100

Elevadores de pasajero adaptables a condiciones de hueco restringidas para residencias

Distancia Máxima de Viaje.

40

Velocidad

1 m/s

Capacidad

450 kg



S7100

Elevadores de servicio higiénicos y compactos

Distancia Máxima de Viaje.

25

Velocidad

0,46 m/s

Capacidad

250 kg



¡MARS ESTÁ LEVANTANDO EL MUNDO!



Mars Elevator es una marca de Merih.

Başkent OSB R.T. Erdoğan Blv. No: 5 Sincan - Ankara / TÜRKİYE

T: +90 (312) 640 14 60

www.marselevator.com



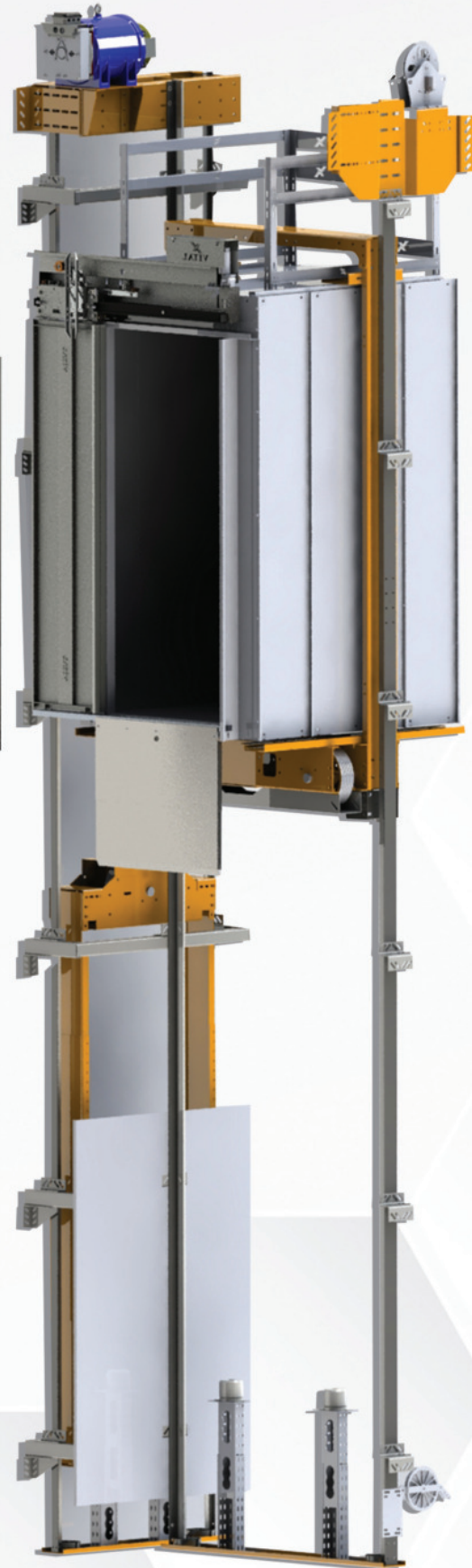

**SISTEMAS COMPLETOS DE
ASCENSORES
SISTEMA DE ELEVADOR
COMPLETO**



VITAL ELEVADORES inició sus actividades en 2012. Nuestra empresa produce puertas automáticas, cabinas elevadoras, suspensiones de cabina, contrapesos, soportes de máquinas, paneles de control, etc.

Nuestra empresa, que ofrece servicios de ascensores en paquete, ofrece soluciones completas de ascensores como MRL, MR, hidráulicos, ascensores domésticos y elevadores para discapacitados para todo tipo de edificios sobre una base de proyecto. Exportamos la mayoría de los productos que producimos, seguimos aumentando nuestra capacidad de producción sin sacrificar la calidad y teniendo en cuenta las demandas de los clientes.

Nuestra empresa continúa su producción en una planta de 15.000 metros cuadrados, de los cuales 10.000 metros son cubiertos. En nuestra fábrica trabajan un total de 70 empleados. Con nuestra amplia área de fabricación, máquinas y software de tecnología de vanguardia, realizamos todas las etapas de diseño y producción dentro de nuestra propia estructura.

Exportamos aproximadamente el 60% de nuestra producción directamente. Nuestros productos llegan a más de 50 países de Europa, Asia, África y Sudamérica. En algunos países, estamos acelerando la accesibilidad de la distribución de nuestros productos con acuerdos de reventa.

Como familia VITAL, nuestra principal prioridad es planificar la línea de montaje, los sistemas de prueba, la infraestructura técnica y los recursos humanos para la producción y ofrecer nuestra comprensión de la calidad en este campo para brindar el mejor servicio a nuestros clientes.

VITAL ELEVADORES foi fundada em 2012 e iniciou suas atividades. Nossa empresa produz portas automáticas, cabinas para elevadores, suspensões de cabinas, chassís de pesos, suportes de máquinas, painéis de controle e assim por diante.

Nossa empresa, que serviços de elevadores de pacotes, oferece soluções completas de elevadores como MRL, MR, Hidráulico, Homelift e Elevadores para deficientes para todos os tipos de edifícios em uma base de Projeto. Nos exportamos a maior parte dos produtos que produzimos, continuamos a aumentar nossa capacidade de produção sem sacrificar a qualidade e levando em consideração as demandas dos clientes.

Nossa empresa continua sua produção em uma fábrica de 15.000 metros quadrados no total, dos quais 10.000 metros quadrados estão fechados. Um total de 70 funcionários são empregados em nossa fábrica. Com nossa ampla área de fabricação, máquinas e softwares de tecnologia avant-garde, realizamos todas as etapas de projeto e produção dentro de nossa própria estrutura.

Exportamos aproximadamente 60% de nossa produção diretamente. Nossos produtos alcançam mais de 50 países na Europa, Ásia, África e América do Sul. Em alguns países, estamos acelerando a acessibilidade de distribuir nossos produtos com acordos de revenda.

Como família VITAL, nossa principal prioridade é planejar a linha de montagem, sistemas de teste, infraestrutura técnica e recursos humanos para a produção e nosso entendimento de qualidade neste campo e fornecer o melhor serviço aos nossos clientes.



FACTORY: 3. Organize Sanayi Bölgesi Büyükkayacık OSB Mah. 9.Sokak No:31 Selçuklu / Konya
Tel: +90 332 345 13 85 **Fax:** +90 332 345 13 86 export@vitalasansor.com
ISTANBUL OFFICE : Şerifali Mahallesi Türker Caddesi No: 42 Ümraniye / İstanbul
Tel: +90 216 314 30 35 **Fax:** +90 216 314 30 36

MECANISMO DE PUERTA DE RELLANO CENTRAL DE 2 PANELES

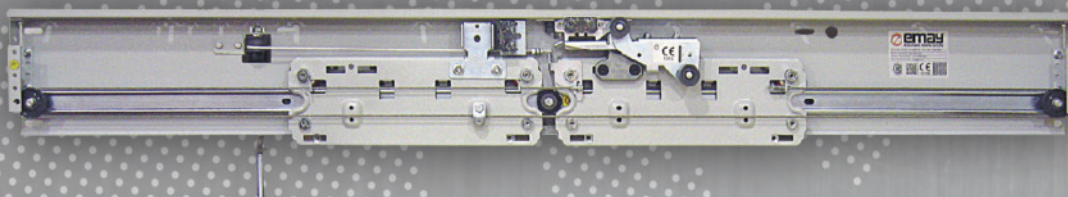

MECANISMO DE PUERTA DE ATERRIAJE TELESCÓPICA DE 2 PANELES

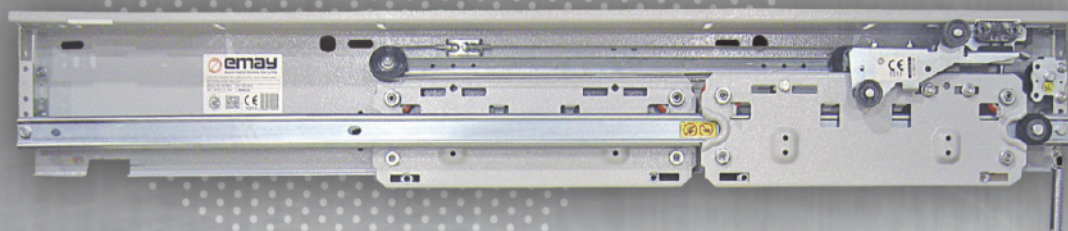

MECANISMO DE PUERTA DE ATERRIAJE TELESCÓPICA DE 3 PANELES



MECANISMO DE PUERTA DE RELLANO CENTRAL DE 2 PANELES

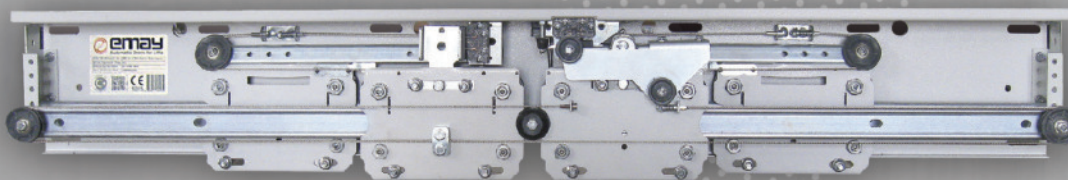

MECANISMO DE PUERTA DE RELLANO CENTRAL DE 2 PANELES



OPERADOR DE CABINA CENTRAL DE 2 PANELES

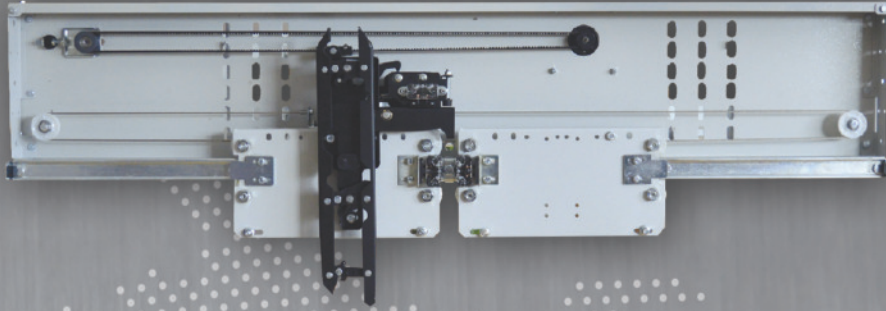

OPERADOR DE CABINA TELESCÓPICA DE 2 PANELES

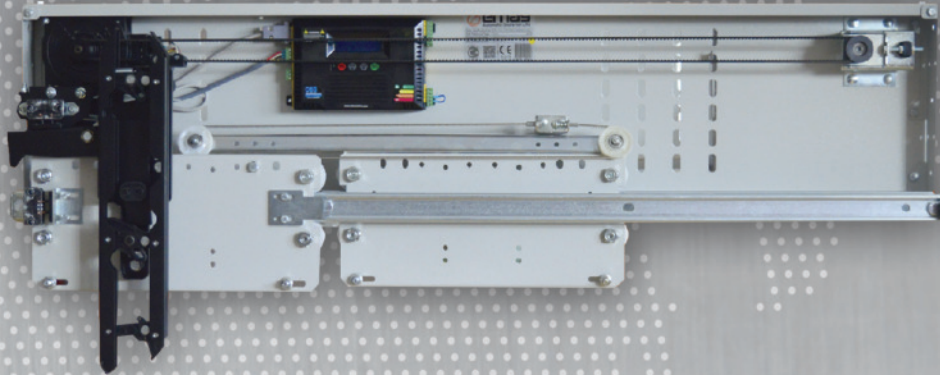

OPERADOR DE CABINA TELESCÓPICA DE 3 PANELES

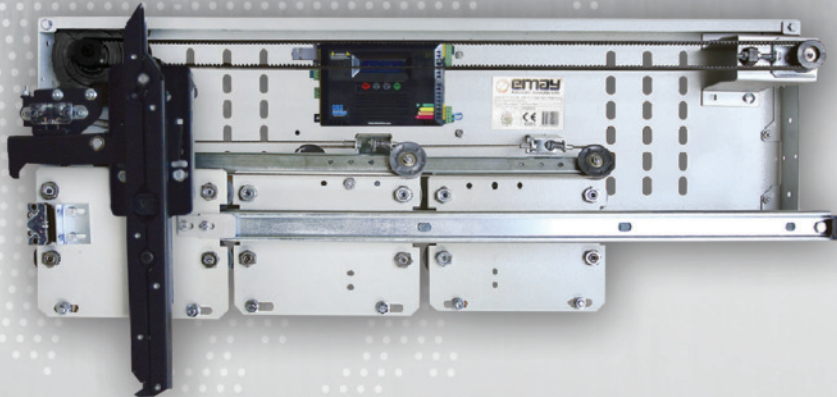

OPERADOR DE CABINA CENTRAL DE 4 PANELES

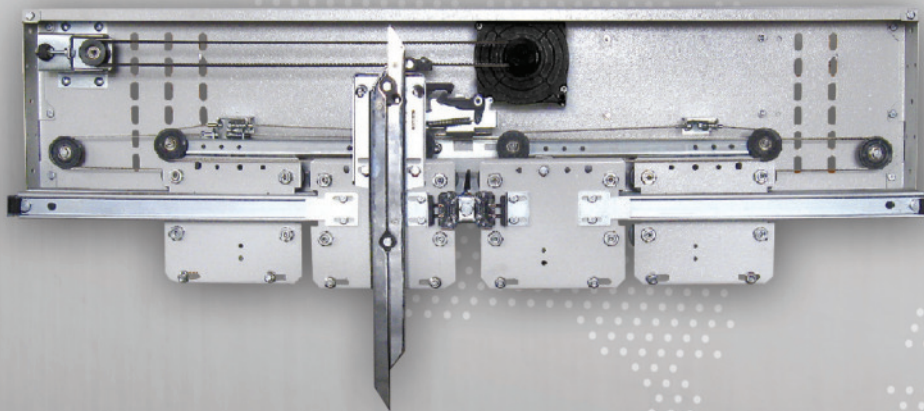

OPERADOR DE CABINA CENTRAL DE 6 PANELES

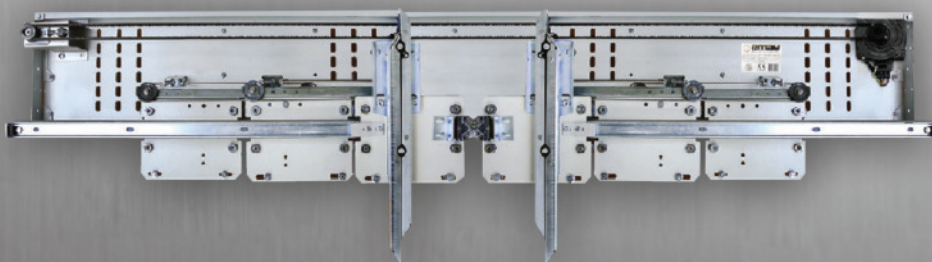

**MEJOR PRECIO - RENDIMIENTO DE CALIDAD
BEST PRICE - QUALITY PERFORMANCE**



THIS MOTION IS YOUR SOLUTION

AVIREX COMPACT FX
lift control systems



info@mitrondrive.com
export@emayasansor.com
ekurtulus@emayasansor.com



+90 (544) 273 91 82

MITRON
motion control systems



PRODUCT OF
emay
ASANSOR SANAYI

MITRON

DOOR MODERNIZATION KIT

SKATES

EURO
TYPE

FOR ALL DOOR Drivers & Motor
PLUG & GO



A3



EN81/20 LONG

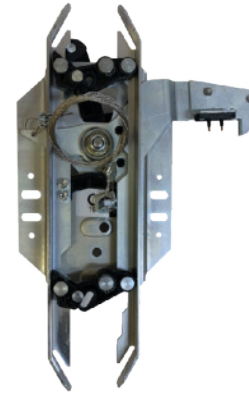

EN81/20 SHORT



SWITCH



BELT

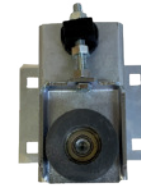

BELT PULLEYER

EASY SOLUTION
included
everything

LA MEJOR PUERTA AUTOMÁTICA JAMÁS FABRICADA EN TURQUÍA

Con una clase de ahorro de energía ambiental y económico

Con motor sin engranajes DIRECT DRIVE de uso silencioso y duradero

Para todas las modernizaciones de puertas de marca

Con tecnología magnética que proporciona un alto par y movimiento sin vibraciones.

MECANIZACIÓN DE MODERNIZACIÓN

¡Dos preguntas, solución completa!

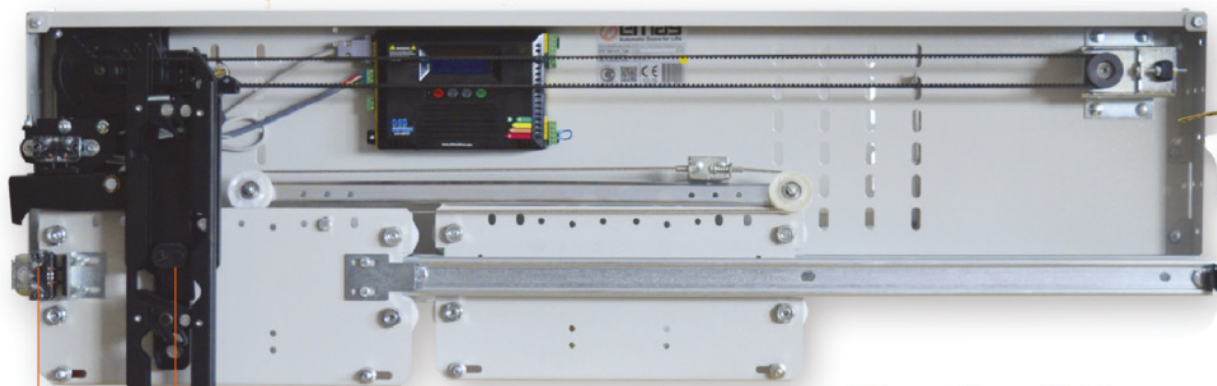

Q2?

Q1?

Question-1 Pregunta 1
Skate Open Dimension

Dimensión abierta del patín

Write here.....

Escriba aquí

Question-2 Pregunta 2
Skate Dimension

Dimensión del patín

Write here.....

Escriba aquí

DOOR MODERNIZATION KIT

METROPLAST ASANSÖR

Metroplast Asansör, que inició la producción en Istanbul Pendik en 1994, es líder del mercado en su campo de componentes y repuestos de seguridad para ascensores, con su amplia gama de productos, trabajos de alta calidad y orientados al cliente, con su moderna planta de producción de 12.000 m².

Creando en la comprensión de la industria innovadora e invirtiendo en innovación, la compañía brinda un servicio de alta calidad a sus clientes mejorando su gama de productos todos los días con su departamento de investigación y desarrollo.

Continuando con sus actividades con su maquinaria moderna, Metroplast Asansör ve la calidad como un valor indispensable y más importante desde su creación.

Metroplast Asansör exporta sus productos estándar de alta calidad a más de 25 países, que cuentan con numerosos certificados de calidad nacionales e internacionales como ISO 9001: 2008, CE, GOST, TSEK y TSE.

Manteniendo la calidad del servicio técnico y la satisfacción del cliente al más alto nivel, Metroplast Asansör seguirá siendo un valor en aumento con la fuerza que recibe de la confianza de sus clientes y partes interesadas.

Basada en el principio de "Seguridad Total en el Ascensor", la empresa sigue siendo pionera en el sector con su disciplina de I + D + i, siempre acompaña a sus clientes con su servicio de soporte técnico postventa, continúa sus esfuerzos para seguir siendo referenciada en el sector con el principio de calidad en cada etapa de sus productos y para producir soluciones sostenibles para el montaje de calidad en ascensores.

El objetivo de Metroplast, empresa que marca la diferencia en sus productos con su experiencia en el sector, recursos humanos capacitados, prioriza la satisfacción de sus clientes y empleados con sus soluciones innovadoras y creativas, y adopta un enfoque de calidad sostenible, es continuar siendo la "marca de primicias" y presentarla al mercado mundial.

Metroplast Asansör, que iniciou a produção em Istanbul Pendik em 1994, é líder de mercado em seu campo de componentes e peças de reposição para segurança de elevadores, com sua ampla gama de produtos, alta qualidade e trabalhos orientados para o cliente, com sua moderna unidade de produção de 12.000 m².

Acreditando no entendimento da indústria inovadora e investindo em inovação, a empresa oferece serviços de alta qualidade aos seus clientes, melhorando a cada dia sua linha de produtos com seu departamento de pesquisa e desenvolvimento.

Continuando suas atividades com suas modernas máquinas, Metroplast Asansör vê a qualidade como um valor indispensável e mais importante desde a sua fundação.

Metroplast Asansör exporta seus produtos padrão de alta qualidade para mais de 25 países, que possuem diversos certificados de qualidade nacionais e internacionais, como ISO 9001: 2008, CE, GOST, TSEK e TSE.

Mantendo a qualidade do serviço técnico e a satisfação do cliente ao mais alto nível, Metroplast Asansör continuará a ser um valor em ascensão com a força que recebe da confiança de seus clientes e stakeholders.

Baseada no princípio de "Segurança Plena no Elevador", a empresa continua a ser pioneira no setor com a sua disciplina de P&D, prima sempre pelos seus clientes com o seu serviço de apoio técnico pós-venda, continua o seu esforço para continuar a ser referenciada no setor com o princípio da qualidade em todas as etapas de seus produtos e em produzir soluções sustentáveis para montagem de qualidade em elevadores.

O objetivo da Metroplast, empresa que faz a diferença em seus produtos com sua experiência no setor, recursos humanos capacitados, prioriza a satisfação de seus clientes e colaboradores com suas soluções inovadoras e criativas, e adota uma postura de qualidade sustentável, é continuar sendo a "marca dos primeiros" e apresentá-la ao mercado mundial.

METROPLAST

seguridad total en el ascensor

MOTOR SIN CAMBIOS

1,00 m/s - 2,5 m/s
320 kg - 3000 kg
ALTO PAR
DISEÑO ORIGINAL
CUERPO LIGERO
RODAMIENTO SKF
FRENO MAYR
RESPETUOSO DEL MEDIO



GEARLESS

www.metroplastasansor.com.tr

export@metroplastasansor.com.tr

COMPONENTES DE ASCENSOR

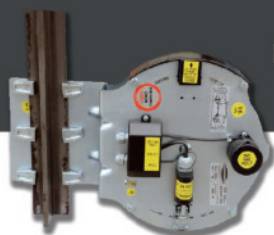

PATINES DE ALTA VELOCIDAD



REGULADORES DE VELOCIDAD



AMORTIGUADOR HIDRÁULICO

FRENOS DE ASCENSOR

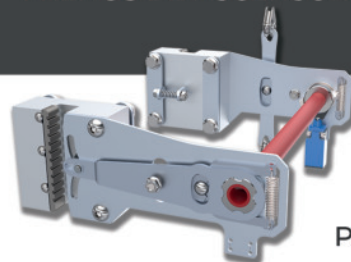

PATINES DE TEFLÓN

KIRIKER METAL

Kiriker Metal, que se estableció en 1978 para fabricar diseños especiales de metal, comenzó a fabricar puertas de ascensor en 2000 con el objetivo de un cambio sectorial y producción en masa. Kiriker Metal, que tiene una historia de cuarenta años que refleja sus 25 años de experiencia en la industria metalúrgica en la puerta del ascensor, ha dicho "Cuenta conmigo" en la industria de los ascensores tanto en el país como en el extranjero en el camino a la institucionalización en 2009 con el marca "DOORLIFE". La aventura de la empresa, que partió de un pequeño taller, va creciendo aumentando su calidad, capacidad y confiabilidad en el sector cada día que pasa, con su área cerrada de 12 mil metros cuadrados sobre un área de uso de 30 mil metros cuadrados.

Kiriker Metal, que cuenta con una instalación equipada con la última tecnología, establecida en un área interior de 12 mil metros cuadrados en Çankırı, en Ankara Road, tiene una capacidad de producción mensual de 5 mil puertas de ascensor. Kiriker Metal, una empresa innovadora que da importancia a la investigación y el desarrollo, con un total de 100 personas, 80 en producción y 20 en el departamento administrativo, avanza rápidamente hacia sus objetivos tratando de mantener la satisfacción del cliente al más alto nivel.

Los funcionarios de la empresa, que producen rápido y de alta calidad con punzón CNC, corte láser CNC, bancos de doblado de metal CNC, robots de soldadura de metal y una capacidad de pintura diaria de 400 puertas, dijeron: "Producimos el producto adecuado con materias primas de la mejor calidad y cadena de suministro confiable que utilizamos en nuestra producción, junto con nuestra propia experiencia y nuestros empleados. Siempre nos esforzamos por producir el producto perfecto con el sistema de control de calidad".

"Exportamos el 65 por ciento de nuestra producción a más de 20 países"

Funcionarios que dijeron que le dan gran importancia al comercio exterior, dijeron que "Desde la década del 2000, somos una empresa que ha ido aumentando constantemente su capacidad exportadora. Exportamos el 65 por ciento de nuestra producción a más de 20 países. Tenemos 3 mil metros cuadrados de almacén y centro de distribución en Egipto, El Cairo, 2 mil metros cuadrados en Marruecos, Casablanca. Exportamos a muchos países, especialmente Arabia Saudita, Irán, Sudán, Líbano, Argelia, Túnez, Qatar, Israel en el Medio Oriente; Macedonia, Bulgaria, Albania, Kosovo, Grecia, Serbia en los Balcanes; Francia, República Checa, Alemania en Europa.

Creemos que nuestra participación en organizaciones feriales identificando los países de destino y realizando las visitas necesarias, y cada paso que demos en esta dirección, nos llevará más lejos como sector y como país. Nuestra participación en ferias en países como Egipto, Argelia, Qatar, Sudán, Arabia Saudita, Rusia y Alemania, en las que participamos en años anteriores, nos lleva con confianza hacia nuestro objetivo".

Kiriker Metal, que foi criada em 1978 para fabricar designs especiais de metal, começou a fabricar portas para elevadores em 2000 com o objetivo de mudar o setor e a produção em massa. A Kiriker Metal, que tem uma história de quarenta anos refletindo seus 25 anos de experiência na indústria metalúrgica em portas de elevador, disse "Conte comigo" na indústria de elevadores tanto em casa quanto no exterior a caminho da institucionalização em 2009 com a marca de "DOORLIFE". A aventura da empresa, que partiu de uma pequena oficina, está crescendo, aumentando a cada dia sua qualidade, capacidade e confiabilidade no setor, com seus 12 mil metros quadrados de área fechada em uma área de uso de 30 mil metros quadrados.

A Kiriker Metal, que possui uma instalação equipada com tecnologia de ponta, instalada em uma área interna de 12 mil metros quadrados em Çankırı, na Estrada de Ancara, tem uma capacidade de produção mensal de 5 mil portas de elevador. Kiriker a Metal, uma empresa inovadora que dá importância à pesquisa e desenvolvimento, com um total de 100 funcionários, 80 na produção e 20 no departamento administrativo, está avançando rapidamente em direção a suas metas, tentando manter a satisfação do cliente no nível mais alto.

Os funcionários da empresa, que produzem rápido e de alta qualidade com punção CNC, corte a laser CNC, bancadas de dobra de metal CNC, robôs de soldagem de metal e uma capacidade de pintura diária de 400 portas, disseram: "Nós produzimos o produto certo com as matérias-primas da melhor qualidade e cadeia de suprimentos confiável que usamos em nossa produção, juntamente com nossa própria experiência e nossos funcionários. Estamos sempre nos esforçando para produzir o produto perfeitamente com o sistema de controle de qualidade."

"Exportamos 65% da nossa produção para mais de 20 países"

Funcionários que afirmaram dar grande importância ao comércio exterior, afirmaram que "Desde os anos 2000, somos uma empresa que vem aumentando constantemente sua capacidade de exportação. Exportamos 65% de nossa produção para mais de 20 países. Temos armazém e centro de distribuição de 3 mil metros quadrados no Egipto, Cairo, 2 mil metros quadrados em Marrocos, Casablanca. Exportamos para diversos países, principalmente Arábia Saudita, Irã, Sudão, Líbano, Argélia, Tunísia, Catar, Israel no Oriente Médio; Macedônia, Bulgária, Albânia, Kosovo, Grécia, Sérvia nos Bálcãs; França, República Tcheca, Alemanha na Europa.

Acreditamos que nossa participação em organizações de feiras, identificando os países-alvo e fazendo as visitas necessárias, e cada passo que dermos nessa direção, nos levará mais longe como setor e como país. A nossa participação em feiras em países como o Egipto, a Argélia, o Catar, o Sudão, a Arábia Saudita, A Rússia e a Alemanha, que participamos nos anos anteriores, levam-nos com confiança para o nosso objectivo."



KIRIKER METAL

ASANSÖR SANAYİ VE TİCARET LTD. ŞTİ.

La Calidad

Empieza Desde La Puerta



Sistemas de puertas automáticas
Automatic Door



Puertas semiautomáticas
SEMI AUTOMATIC DOOR

Abdulhalik Renda Mahallesi Ankara Caddesi
No: 234/A 18100 Merkez/ÇANKIRI

doorlifeasansor.com.tr
info@doorlifeasansor.com.tr

+90 (376) 212 46 16

444 60 29



Erasis Asansör, que comenzó a fabricar productos de ascensores en el sector de ascensores desde el año 2000, continúa sus actividades con un equipo de 35 personas con 3 ingenieros mecánicos, 2 técnicos de máquinas y personal experimentado en sus sucursales.

La certificación CE de los productos Erasis Asansör ha sido realizada por las instituciones más importantes de Europa como TÜV NORT, LIFTINSTITUUT y SZUTEST.

Erasis Asansör, que realiza pruebas de documentos de productos manufacturados en su torre de pruebas ubicada en su propia fábrica, cumple con las directivas EN BH-812 con sus productos con certificación CE. Erasis Asansör, que también lleva a cabo el diseño de sus productos dentro de su propia estructura, se realiza controlando los cálculos de resistencia con el programa de análisis en el entorno informático, luego después de la construcción del prototipo, con los bancos CNC de última tecnología.

Erasis Asansör produce amortiguador de poliuretano, freno de deslizamiento, freno de amortiguación efectivo, freno de elevación hidráulico unidireccional, regulador de velocidad, amortiguador hidráulico, lubricador, plástico con punta de patín, patines de láminas amortiguadoras, patines de hierro fundido, paneles de control de ascensores, cabina de ascensor y puerta automática sistemas del sector. Además de su producción, Erasis Asansör, que también vende muchas marcas, continúa sus actividades de exportación sin detenerse.



info@erasisasansor.com.tr
export@erasisasansor.com.tr

Erasis Asansör, que iniciou a fabricação de produtos para elevadores no setor de elevadores desde 2000, continua suas atividades com uma equipe de 35 pessoas com 3 engenheiros mecânicos, 2 técnicos de máquinas e pessoal experiente em suas filiais.

A certificação CE dos produtos Erasis Asansör foi realizada pelas instituições mais importantes da Europa, como TÜV NORT, LIFTINSTITUUT e SZUTEST.

A Erasis Asansör, que realiza testes de certificação de produtos fabricados em sua torre de teste localizada em sua própria fábrica, atende às diretrizes EN BH-812 com seus produtos certificados pela CE. Erasis Asansör, que também realiza o design de seus produtos dentro de sua própria estrutura, é feita controlando os cálculos de resistência com o programa de análise no ambiente computacional, após a construção do protótipo, com bancadas CNC de última tecnologia.

Erasis Asansör produz amortecedor de poliuretano, freio deslizante, freio efetivo de amortecimento, freio de levantamento hidráulico unilateral, regulador de velocidade, amortecedor hidráulico, lubrificador, plástico de ponta de skate, patins de amortecimento, patins de ferro fundido, painéis de controle de elevador, cabine de elevador e porta automática sistemas do setor. Além de sua produção, a Erasis Asansör, que também vende muitas marcas, continua suas atividades de exportação sem abrandar.



MESAN ASANSÖR

El objetivo principal de MESAN ASANSÖR, que se estableció en 2004, es priorizar la satisfacción y seguridad de sus clientes y de todos los grupos de interés y mejorar la calidad de sus productos y servicios en niveles óptimos.

Siguiendo de cerca los avances tecnológicos para producir nuevas soluciones para el mercado mundial global y actuando con el objetivo de lograr los enfoques más precisos para sus clientes, Mesan Asansör ha estado progresando en sus esfuerzos al más alto nivel para fortalecer su posición en Turquía en términos de fabricación. y ventas de ascensores y ser conocida y reconocida como la marca confiable de ascensores.

Haciendo de la calidad del material, el parque de máquinas y la organización de gestión como la extensión de su política de calidad de acuerdo con los datos tecnológicos, MESAN ha aumentado su área de fabricación de 450 m² a 900 m² en 2006 en el marco de su nueva perspectiva de inversión y actualmente continúa su operación de fabricación en su fábrica con la superficie de 6.000 m².

Comenzó sus operaciones de exportación activamente a partir de 2007, MESAN ha sido clasificada dentro de las primeras 5 corporaciones con la mayor cantidad de exportaciones en Turquía en 2018, seguida de 2020.

MESAN diseña sus productos certificados de alta calidad para sus clientes y cumple íntegra y debidamente todos los requisitos de seguridad y calidad estipulados en la legislación turca.

Avanzando en sus operaciones con el objetivo de innovación y crecimiento sostenible, la corporación está en posesión de maquinaria de corte por láser y una instalación de tinte en horno electrostática tipo túnel completamente automática, así como la certificación ISO 9001 y TSEK (Instituto Turco de Estándares). Por lo tanto, la corporación da importancia a la provisión de productos y servicios de ascensores certificados tanto en el mercado turco como en el mundial.

O objetivo primordial da MESAN ASANSÖR, fundada em 2004, é priorizar a satisfação e segurança de seus clientes e de todas as partes interessadas e fazer progredir a qualidade de seus produtos e serviços nos mais altos níveis.

Seguindo de perto os avanços tecnológicos para apresentar novas soluções para o mercado mundial global e agindo com o objetivo de realizar as abordagens mais precisas e satisfatórias para seus clientes, Mesan Asansör tem continuado com seus esforços no mais alto nível para fortalecer sua posição na Turquia em termos de fabricação e vendas de elevadores e ser conhecida e reconhecida como a marca de elevadores confiável.

Adotando a qualidade dos materiais, parque de máquinas e organização da gestão como parte integrante da sua política de qualidade de acordo com os dados tecnológicos, a MESAN aumentou a sua área fabril de 450 m² para 900 m² em 2006 no âmbito da sua nova perspectiva de investimento e atualmente continua a sua operação fabril na sua fábrica com uma área de 6.000 m².

Iniciada ativamente em suas operações de exportação a partir de 2007, a MESAN foi classificada entre as 5 primeiras empresas com mais exportações na Turquia, primeiro em 2018 e novamente em 2020.

A MESAN projeta seus produtos certificados de alta qualidade para seus clientes e cumpre total e devidamente todos os requisitos de segurança e qualidade estipulados nos regulamentos aplicáveis na Turquia.

Avançando em suas operações com o objetivo de inovação e crescimento sustentável, a corporação emprega máquinas de corte a laser e tinturaria eletrostática tipo túnel totalmente automática, além de certificação ISO 9001 e TSEK (Instituto de Padrões Turcos). Assim, a corporação coloca importância no fornecimento de produtos e serviços certificados para elevadores tanto na Turquia quanto no mercado mundial.



SISTEMAS DE CABINA Y PUERTA DE ASCENSOR

Completas soluciones de ascensor



www.mesanasensor.com.tr

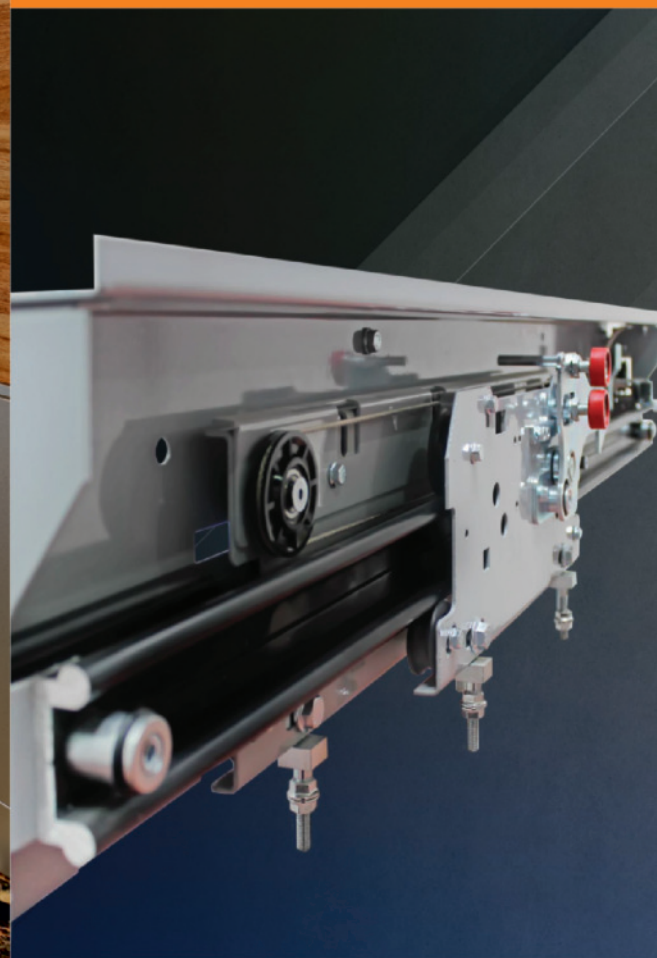

msn

mesan

sistemas de cabina y puerta de ascensor • lift door and car systems

Meeting point of the Elevator's world www.exvator.com

is now online

5 Language Support

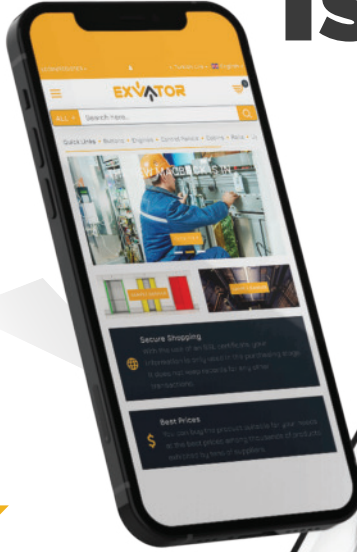

Fulya Mahallesi Büyükdere Caddesi No: 74 D
Kat: 3 Ofis: 10 Torun Center Şişli / İstanbul
+90212 995 01 41 info@exvator.com

EXVATOR